

Audi Vorsprung durch Technik

**AUDI AG**  
85045 Ingolstadt  
www.audi.com  
Действует с апреля  
2016 года

Отпечатано в Германии  
633/1150.42.74

Представленные в настоящем каталоге модели, варианты комплектации, а также дополнительные услуги могут быть доступны не во всех странах. Изображенные в настоящем каталоге автомобили частично укомплектованы дополнительным оборудованием, предоставляемым за отдельную плату. Сведения о комплектации, внешнем виде, мощности, размерах и массе, потреблении топлива и эксплуатационных расходах приведены по состоянию на момент подготовки каталога к печати. Компания не несет ответственности за возможные ошибки и опечатки в тексте, а также расхождения относительно цвета и формы автомобилей, изображенных на рисунках. Возможны изменения. Перепечатка, в том числе выборочная, возможна только с письменного согласия AUDI AG.

Бумага для данного каталога изготовлена из целлюлозы, отбеленной без применения хлора.



Audi A4 | A4 Avant | A4 allroad quattro | S4 | S4 Avant

# A4 | S4



# Вот чем Вы управляете

- Стандартная комплектация
- Дополнительное оборудование
- Стандартная комплектация/дополнительное оборудование в зависимости от модификации
- Не поставляется

Возможны изменения в зависимости от экспортного варианта. Информацию о стандартных и дополнительных элементах комплектации для конкретной страны можно получить у официального дилера Audi Вашего региона. Описание оборудования представлено на стр. 72 и далее.

- <sup>1</sup> Доступно только в сочетании со спортивным пакетом S line или пакетом внешней отделки S line.
- <sup>2</sup> Предложение компании quattro GmbH.
- <sup>3</sup> Обратите внимание на рекомендации по выбору колесных дисков, приведенные на стр. 100.
- <sup>4</sup> Стандартная комплектация для Audi design selection.
- <sup>5</sup> Заказ только в сочетании со спортивным пакетом S line.
- <sup>6</sup> Заказ только в сочетании с постоянным полным приводом quattro.
- <sup>7</sup> Информацию о сроках поставки Вы можете получить у официальных дилеров Audi Вашего региона.
- <sup>8</sup> Пригодны для установки цепей противоскольжения, разрешенная максимальная скорость — 210 км/ч.
- <sup>9</sup> Пригодны для установки цепей противоскольжения, разрешенная максимальная скорость — 240 км/ч.
- <sup>10</sup> Доступно только в сочетании со спортивными сиденьями с функцией вентиляции.
- <sup>11</sup> Заказ только в сочетании с Audi design selection.
- <sup>12</sup> Доступно только в сочетании с пакетом отделки кожей Audi exclusive.
- <sup>13</sup> Доступно только в сочетании со спортивными сиденьями.
- <sup>14</sup> Стандартно для моделей Audi A4/S4 Avant и A4 allroad quattro.
- <sup>15</sup> Стандартно в сочетании со спортивным пакетом S line.
- <sup>16</sup> Стандартная комплектация в сочетании с фарами Audi Matrix LED.
- <sup>17</sup> Только для моделей Audi A4/S4 Avant и A4 allroad quattro.
- <sup>18</sup> Доступно только в сочетании с дизайн-пакетом Titan Black Audi exclusive.
- <sup>19</sup> Только для моделей Audi A4/S4.
- <sup>20</sup> Спутниковая поисково-охранная система входит в ассортимент оригинальных аксессуаров Audi.
- <sup>21</sup> Обратите внимание: ни одна система не отменяет законов физики. Системы могут оказывать поддержку водителю, но он обязан сохранять ответственность и внимательность при движении.
- <sup>22</sup> Правовая информация и указания по использованию приведены далее на этой странице.
- <sup>23</sup> Информацию о совместимости мобильных телефонов можно получить у официальных дилеров Audi Вашего региона или на сайте [www.audi.com/bluetooth](http://www.audi.com/bluetooth).

- <sup>24</sup> Информацию о совместимости Вашего смартфона запрашивайте у производителя мобильных телефонов.
- <sup>25</sup> Доступно только в сочетании с MMI® Radio plus.
- <sup>26</sup> Ответственность за любую информацию, отображаемую на экранах автомобиля посредством Audi smartphone interface, и использование функций несут производители смартфонов.
- <sup>27</sup> Только для 3.0 TDI quattro (272 л. с.).
- <sup>28</sup> Наименование Google и логотип Google являются зарегистрированными знаками Google Inc.

## Правовая информация о пользовании сервисами Audi connect

Пользование услугами комплекса решений Audi connect возможно только при наличии навигационной системы. Услуги комплекса решений Audi connect предоставляются компанией AUDI AG. Канал передачи данных для услуг Audi connect предоставляется поставщиком мобильной связи посредством стационарной SIM-карты, установленной в автомобиле. Расходы, связанные с передачей данных, входят в плату за Audi connect. Затраты, связанные с точкой доступа Wi-Fi, не входят в стоимость услуг. Передача данных через точку доступа Wi-Fi может осуществляться по специальному тарифу для потоковой передачи данных, предлагаемому выбранным оператором мобильной связи. Информацию о тарифах и возможностях подключения Вы найдете на сайте [my.audi.com](http://my.audi.com). Альтернативно для передачи данных может использоваться SIM-карта клиента, которая вставляется в специальный слот. В комплекте с опциональным Audi phone box для использования интегрированной автоматической функции телефона может подключаться смартфон с поддержкой Bluetooth с профилем remote SIM Access Profile (rSAP)<sup>23</sup>. Если в слот вставлена SIM-карта клиента или соединение было установлено через профиль rSAP, то вся передача данных как для сервисов Audi connect, так и для точки доступа Wi-Fi будет осуществляться посредством этой внешней SIM-карты. Оплата всех возникающих при этом расходов будет производиться исключительно через внешнюю SIM-карту. В различных странах предлагается различный набор услуг Audi connect. Минимальный срок предоставления сервиса Audi connect — 1 год с момента передачи автомобиля покупателю. Через 24 месяца после передачи автомобиля покупателю срок предоставления услуг Audi connect бесплатно продлевается на следующие 12 месяцев. В случае отказа от бесплатного продления Вам необходимо обратиться по следующему адресу в письменной форме:

AUDI AG  
Kundenbetreuung Deutschland  
85045 Ingolstadt  
Электронная почта: [kundenbetreuung@audi.de](mailto:kundenbetreuung@audi.de)  
Телефон: +49 800 28347378423

Для получения информации о продлении доступа к услугам Audi connect по истечении этого периода обращайтесь к официальным дилерам Audi Вашего региона. Комплекс решений Audi Connect обеспечивает, в зависимости от модели автомобиля, доступ к службам Google и Twitter. Постоянная доступность этих сетей не гарантируется и находится в зоне ответственности Google и Twitter. Более подробную информацию о сервисах Audi connect Вы можете найти на сайте [www.audi.com/connect](http://www.audi.com/connect) или получить у официального дилера Audi Вашего региона; для получения информации о тарифах обратитесь к Вашему провайдеру мобильной связи.

## Правовая информация о пользовании сервисом вызова службы спасения и технической поддержки, предоставляемым системой Audi connect

Услуги реализуются с помощью установленной в автомобиле SIM-карты. Расходы за телефонную связь и соединения в сети передачи данных входят в цены за услуги. Сервисы, предоставляемые Audi, действуют только в пределах зоны покрытия мобильной сети оператора, выбранного Audi. Такие сервисные функции комплекса решений Audi Connect, как звонок в аварийной ситуации, онлайн-звонок в случае поломки и онлайн-запись на обслуживание в сервисных центрах Audi предоставляются в течение 10 лет с момента поставки автомобиля в следующих странах: Бельгия, Болгария, Германия, Финляндия, Франция, Гибралтар, Греция, Великобритания, Италия, Ирландия, Лихтенштейн, Литва, Мальта, Монако, Нидерланды, Норвегия, Австрия, Польша, Португалия, Румыния, Швеция, Швейцария, Испания, Венгрия. Информацию о сроках предоставления данной функции в других европейских странах и специальных комплектациях Вы можете получить у официального дилера Audi Вашего региона.

## Общая правовая информация касательно сервиса вызова службы спасения и технической поддержки, предоставляемого системой Audi connect, и комплекса решений Audi connect

Нарушения в работе сервисов могут возникать вследствие воздействия непреодолимой силы и официальных распоряжений, а также по причине проведения технических или иных мероприятий на оборудовании AUDI AG, поставщиков или операторов сетей для обеспечения его надлежащей работы (например, техническое обслуживание, ремонт, систематическое обновление программного обеспечения, расширение сетей). AUDI AG предпримет все возможные усилия для незамедлительного устранения подобных помех.

## Правовая информация о пользовании планшетным компьютером Audi tablet

Функции планшетного компьютера Audi tablet могут различаться в зависимости от региона. Возможны расходы на мобильную связь. Отображение данных автомобиля зависит от его оснащения. Для функционирования навигационной системы требуется точка доступа Wi-Fi комплекса решений Audi connect и доступ к сети Интернет, в зависимости от страны только режим Follow с индикацией текущего положения автомобиля. Для функционирования Google Play™<sup>28</sup> требуется доступ к сети Интернет.



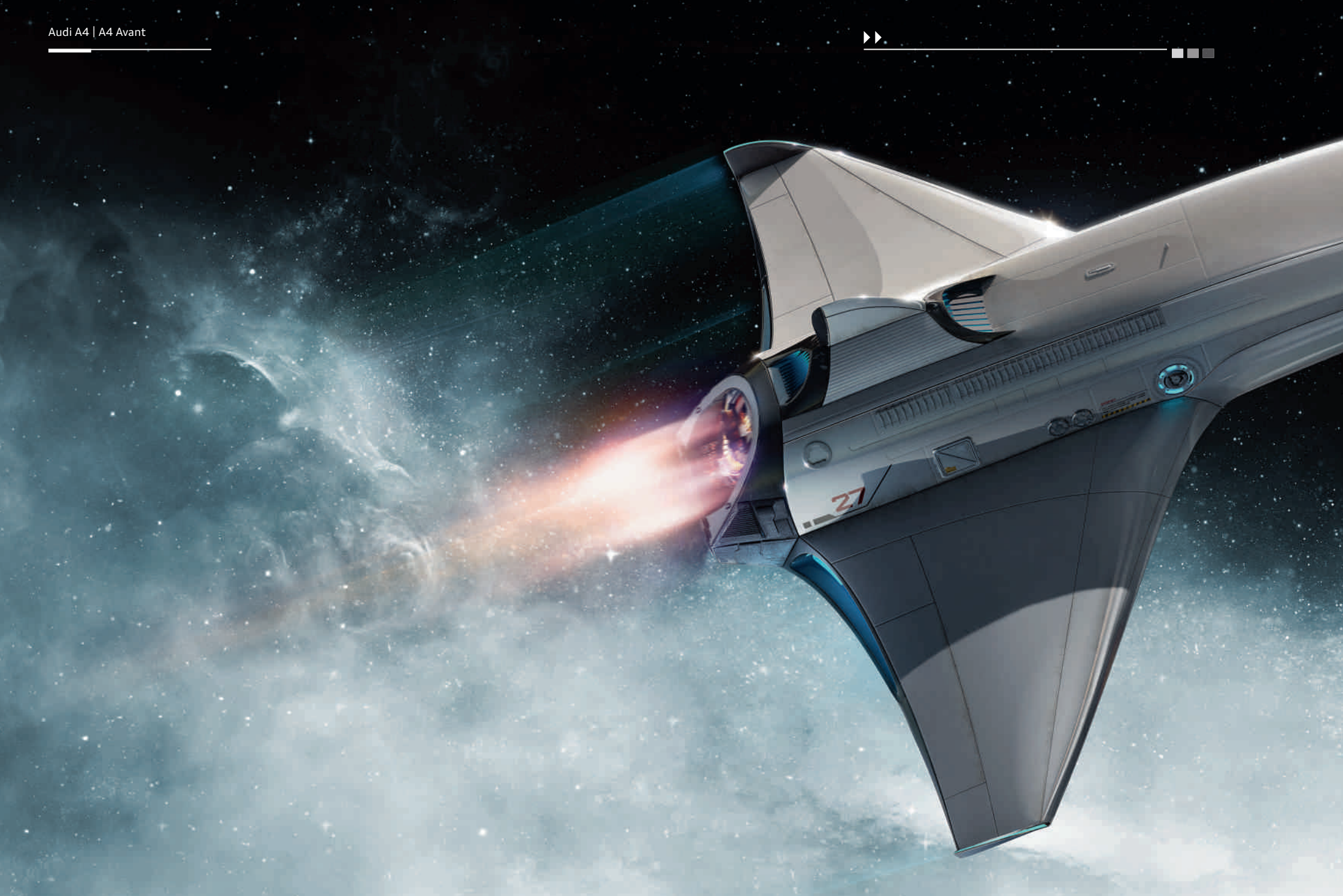

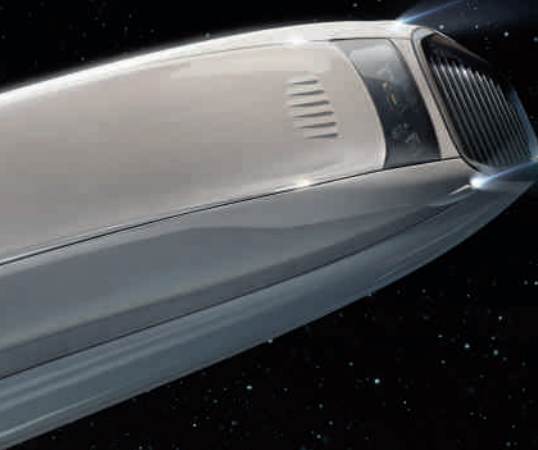

# Вот что Вы чувствуете

Самый современный дизайн и новейшие технологии. Спортивность и уникальная способность быть образцом для подражания. Все это объединилось в новых Audi A4 и Audi A4 Avant. Убедитесь в этом сами!

**Прогрессивный дизайн —**  
четкие поверхности, выверенные линии, запоминающийся стиль



Подчеркнуто мощная передняя часть, рельефная решетка радиатора Singleframe и спортивный, элегантный дизайн. Audi A4 и Audi A4 Avant: волнующие, вызывающие восхищение, настоящие автомобили.



Данные о расходе топлива и выбросах CO<sub>2</sub> приведены на стр. 96.



Динамичный, точный, выразительный. Он именно такой от переднего бампера до диффузора с встроенными концевыми секциями выхлопной трубы. Завершают образ опциональные эффектные и высокотехнологичные светодиодные задние фонари с динамическими указателями поворота.





Данные о расходе топлива и выбросах CO<sub>2</sub> приведены на стр. 96.



Новый язык дизайна модели Audi A4 — подчеркнуто спортивный, ярко и выразительно заявляющий о себе. Во многом это заслуга прямой линии крыши, а также точно выверенной опоясывающей плечевой линии с мягкими гранями, создающими игру света и тени.



Данные о расходе топлива и выбросах CO<sub>2</sub> приведены на стр. 96.



# Включаем свет



Данные о расходе топлива и выбросах CO<sub>2</sub> приведены на стр. 96.



# В ы к л ю ч а е м н о ч ь







Данные о расходе топлива и выбросах CO<sub>2</sub> приведены на стр. 96.





## Фары Audi Matrix LED.

Созданы для того, чтобы видеть и быть увиденным

Вот он, яркий пример прогрессивного подхода: свет опциональных светодиодных матричных фар кристально чистый, он обеспечивает качественное и равномерное освещение дорожного полотна.

Одно нажатие



Данные о расходе топлива и выбросах CO<sub>2</sub> приведены на стр. 96.

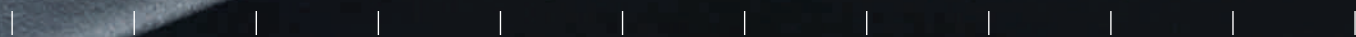



# Стук сердца

Данные о расходе топлива и выбросах CO<sub>2</sub> приведены на стр. 96.



## Новые двигатели TFSI и TDI —

это захватывающая дух динамика при низком расходе топлива

Двигатели разные, но принципы одни: выше мощность, ниже расход топлива, меньше вредных выбросов. Новое поколение двигателей, оснащенных технологиями TFSI и TDI. Стремительная динамика при сниженном уровне выбросов вредных веществ. Испытайте бескомпромиссную динамику движения и оцените продуманную эффективность наших силовых установок.





Данные о расходе топлива и выбросах CO<sub>2</sub> приведены на стр. 96.





**Современные ассистирующие системы**  
помогают перемещаться с комфортом и экономить при этом топливо

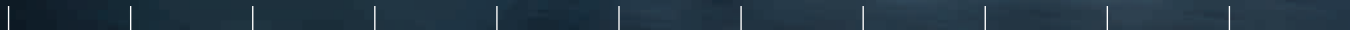





Больше комфорта, дополнительная безопасность и низкий расход топлива. Об этом позаботится интеллектуальная комбинация новых электронных ассистирующих систем. Так, например, опциональный ассистент прогноза расхода топлива поможет планировать поездку и позволит сэкономить до 10 % топлива. Адаптивный круиз-контроль с функцией Stop&Go и ассистентом движения в пробке облегчит управление автомобилем в медленно движущемся транспортном потоке, а на скорости до 65 км/ч частично возьмет на себя рулевое управление. Это еще один шаг в направлении автопилотирования.





▶▶

## quattro —

преимущество в динамике, сцеплении  
с дорожным покрытием и безопасности

Маневренность в суете повседневной жизни и не только. Осваивайте новые дороги везде, где Вам хочется. Благодаря опциональному полному приводу quattro в Вашем распоряжении будет существенно больше тяги практически в любой ситуации. А еще — захватывающая динамика и впечатляющие динамические характеристики, от которых Вы не захотите потом отказываться.

# Виртуальная приборная панель



6m



Данные о расходе топлива и выбросах CO<sub>2</sub> приведены на стр. 96.



# Реальные ощущения

Будущее — у Вас перед глазами. Это виртуальная приборная панель Audi, устанавливаемая по заказу. Образец функциональности и дизайна — электронная приборная панель Audi virtual cockpit — представляет собой дисплей высокого разрешения с диагональю 12,3 дюйма. Ее дополняет система MMI от Audi и, по желанию, проекционный дисплей, отображающий информацию на лобовом стекле автомобиля. Получайте удовольствие от широчайших возможностей, предоставляемых информационно-развлекательной системой Вашего Audi A4.

# MMI и Audi smartphone interface <sup>1</sup> — интеграция информационных данных с других устройств и интуитивно понятное управление







Все под рукой, все для водителя, все с возможностью индивидуальных настроек. Доступ в мир Вашего смартфона осуществляется с помощью опционального интерфейса Audi smartphone interface<sup>1</sup>, отображаемого на дисплее высокого разрешения системы MMI. Также, по желанию, водитель и пассажиры могут пользоваться инновационными сервисами комплекса Audi connect<sup>2</sup>, служащими большему комфорту, безопасности и интересному времяпрепровождению. Теперь, благодаря стандарту LTE<sup>3</sup>, соединение происходит с высокой скоростью передачи данных. Комплекс включает в себя предустановленную SIM-карту<sup>2,4</sup> и точку доступа Wi-Fi<sup>2,4</sup>.

<sup>1</sup> Ответственность за любую информацию, отображаемую на экранах автомобиля посредством Audi smartphone interface, и использование функций несут производители смартфонов. <sup>2</sup> Правовую информацию и указания по использованию Вы найдете на стр. 109.

<sup>3</sup> Для полноценного использования необходимо заключение договора о передаче данных по стандарту LTE. Информацию о доступности данной функции и поддержке стандарта LTE Вы можете получить у официального дилера Audi Вашего региона. <sup>4</sup> Информацию о точных сроках предоставления, а также доступности данной функции в Вашем регионе Вы можете получить у официального дилера Audi.

# 3D - звучание

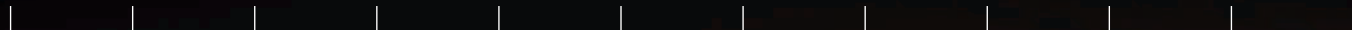

BANG & OLUFSEN



# ЖИВОЙ ЗВУК

Стереофоническое звучание почти как в концертном зале обеспечит опциональная акустическая система Bang & Olufsen Sound System с 3D-звучком. Она поднимет удовольствие от прослушивания музыки на совершенно новый уровень. Об этом позаботятся усилители мощностью 755 Вт и 19 установленных в машине динамиков. Пространственное звучание, передающее всю полноту музыкального произведения, обеспечивают встроенные в передние стойки динамики высоких и средних частот. С точностью, которая вызовет восхищение Вашим автомобилем.

Данные о расходе топлива и выбросах CO<sub>2</sub> приведены на стр. 96.





**Дизайн салона —  
инновационная архитектура, благородная атмосфера,  
впечатляющее качество**

Высокие технологии, продуманная функциональность и изысканный дизайн гармонично сочетаются в интерьере автомобиля. Архитектура салона базируется на выразительных горизонтальных линиях, она сочетает легкость и простор. Приятные на ощупь высококачественные материалы и безукоризненное качество отделки. Обилие пространства в области головы, плеч и ног создает приятное ощущение свободы. Предлагаемая в качестве опции фоновая подсветка салона настраивается в различных цветах и создает комфортную атмосферу.

Данные о расходе топлива и выбросах CO<sub>2</sub> приведены на стр. 96.

**Функциональный салон —**  
комфортное оснащение  
и ощущение большого пространства



Концепция салона нового Audi A4 Avant — продуманность до мельчайших деталей: от большого пространства для всех пассажиров до впечатляющего объема багажного отделения. В качестве опции возможен заказ системы дистанционной электронной идентификации ключей и функции сенсорного открывания багажника. Достаточно сделать одно движение ногой, чтобы быстро и легко открыть багажное отделение и загрузить поклажу. И не нужно искать ключ.



Новый Audi A4:  
ощутите прогресс





Данные о расходе топлива и выбросах CO<sub>2</sub> приведены на стр. 96.





# Ф о р м а



# С о д е р ж а н и е

Примененные здесь технические решения вызывают восторг даже у специалистов. Дизайнерские решения вновь задают стандарты в своем классе и служат однозначным ориентиром. Новый Audi A4 allroad quattro обладает не только выразительным обликом. Он готов в любую минуту отправиться в путь, а благодаря полному приводу quattro ему покорится любая дорога. По желанию Вы можете дополнить его инновационными мультимедийными и ассистирующими системами. Новый Audi A4 allroad quattro — это принципиально иной уровень комфорта и безопасности.



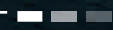





Запоминающийся образ.  
Типичный для allroad quattro



## Выразительность.

Вплоть до мельчайших деталей

Экстравагантный, функциональный, индивидуальный. Это новый Audi A4 allroad quattro. Все его кузовные элементы подчеркивают многогранный и уникальный характер этого автомобиля. Среди них особо выделяются решетка радиатора Singleframe, броские воздухозаборники, эмблема allroad на передних крыльях и порогах, а также задний диффузор, окрашенный в матовый серебристый цвет Selenit Silver.

Данные о расходе топлива и выбросах CO<sub>2</sub> приведены на стр. 98.

quattro

allroad



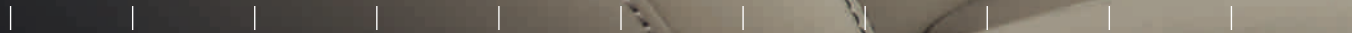

## Высококласное оснащение. И особое ощущение пространства

Займите места и расслабьтесь. Горизонтально ориентированные элементы салона создают ощущение легкости и визуально расширяют пространство. Устанавливаемые по заказу спортивные сиденья обеспечивают великолепную боковую поддержку. Благодаря предлагаемому в качестве опции многофункциональному кожаному рулю с подогревом, выполненному в дизайне «3 спицы», все необходимые функции всегда будут у Вас под рукой. Самая важная для водителя информация отображается на опциональной сверхчеткой виртуальной приборной панели Audi virtual cockpit с цветным дисплеем диагональю 12,3 дюйма. Изображение передается на нее в насыщенном цвете и с великолепной контрастностью. По желанию Вы можете наслаждаться музыкой, заказав акустическую систему Bang & Olufsen экстра-класса, создающую впечатляющий объемный звук.





Дорога доставит Вам удовольствие.  
И не покажется трудной



Самый главный элемент стандартной комплектации модели Audi A4 allroad quattro — уверенность. Ваша уверенность в автомобиле. Постоянный полный привод quattro обеспечивает улучшенную динамику и тягу, а также контроль над управлением практически в любых дорожных условиях. Благодаря увеличенному дорожному просвету для Вас нет недостижимых целей, в том числе за пределами асфальтированных дорог.



Больше,  
чем драйв



# В великолепной спортивной форме

Еще более выразительный дизайн, еще большая мощность. И впечатления от вождения еще ярче и острее — как будто управляешь спорткаром. Полный привод — уже в стандартной комплектации. И самое главное — выдающаяся динамика и самый настоящий спортивный азарт. Все это — новый Audi S4, истинный представитель семейства S-моделей марки.



**Единственный  
и неповторимый.**  
Как всегда

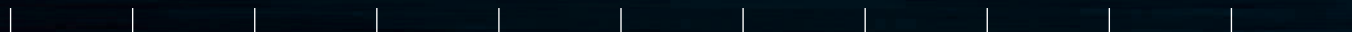









## **S** как Start

Настоящий Audi S восхищает по-особенному. Передняя часть с характерной решеткой радиатора в S-стиле матового серого цвета со сдвоенными горизонтальными планками цвета Aluminium излучает динамику. Эффектные воздухозаборники титаново-черного цвета с алюминиевыми вставками прекрасно гармонируют с окрашенными в черный тормозными суппортами с надписью S4. Эти и другие впечатляющие детали внешней отделки кузова подчеркивают спортивный характер автомобиля.





## Динамика, заметная сразу

Спортивный внешний вид — неотъемлемая черта этой модели. Его подчеркивают такие элементы отделки, как корпуса наружных зеркал с покрытием aluminium, а также предлагаемые в качестве опции легкосплавные диски в дизайне «5 V-образных спиц» (S-дизайн) и тормозные суппорты, окрашенные в красный цвет. В задней части кузова их дополняют решетка с узором в виде сот и черным тиснением и спортивный диффузор серого цвета. Двухпоточная система выпуска в S-дизайне с хромированной отделкой, подсветка порогов и задний спойлер вносят заключительные штрихи в атлетичный облик автомобиля.

Данные о расходе топлива и выбросах CO<sub>2</sub> приведены на стр. 99.

## Всё под контролем

Садитесь, устраивайтесь поудобнее, пристегнитесь. Предлагаемые в качестве опции передние спортивные сиденья S-дизайна с тисненым логотипом S на спинке обеспечивают превосходную боковую поддержку на самой высокой скорости. Вся важная информация — всегда в поле зрения водителя. Об этом заботится опциональная виртуальная приборная панель Audi virtual cockpit с экраном высокого разрешения диагональю 12,3 дюйма, выполненная также в характерном S-дизайне. В спортивном режиме в центре экрана крупно отображаются показания тахометра. Это — лишь одна из важных деталей восхитительной атмосферы спортивного автомобиля.



Данные о расходе топлива и выбросах CO<sub>2</sub> приведены на стр. 99.







## Восхитительно спортивный

Позвольте себе оценить необычный спортивный дизайн. Почувствовать задор и азарт, восхититься смелыми техническими решениями. Испытайте Audi S4 лично.

# Многограннее. Краткий обзор Ваших возможностей

Audi A4 — необыкновенный автомобиль. Он покоряет высоким качеством и разнообразием оснащения и вариантов отделки. Это демонстрируют множество вдохновляющих новинок и ярких особенностей.

- 01\_** Пакет ассистирующих систем «Парковка»<sup>1</sup> (камеры обзора 360°, система автоматической парковки, включая парковочный ассистент с датчиками впереди и сзади), а также ассистент движения с прицепом<sup>1</sup> облегчают процесс парковки и маневрирования.
- 02\_** Пакет ассистирующих систем «Город»<sup>1</sup> (среди прочего, система предупреждения при открывании двери, ассистент контроля поперечного движения сзади, система перестроения Audi side assist, система безопасности Audi pre sense rear, парковочный ассистент с датчиками впереди и сзади, камера заднего вида) для большей безопасности и комфорта в условиях городского движения.
- 03\_** Мультимедийная система MMI Navigation plus с сенсорной панелью MMI touch — множество функций и интуитивно понятное управление.
- 04\_** Комплекс решений Audi connect<sup>2</sup> — цифровая сеть: оставайтесь на связи со всем миром, даже находясь в пути.
- 05\_** Сервис вызова службы спасения и технической поддержки, предоставляемый системой Audi connect<sup>2</sup> — находясь в пути, будьте в безопасности и всегда на связи в режиме онлайн со службой спасения и аварийной помощи на дорогах, назначьте время визита в сервисный центр Audi онлайн и воспользуйтесь комплексом решений Audi connect для управления автомобилем.
- 06\_** Проекционный дисплей Head-up — по желанию отображает важную для водителя информацию на ветровом стекле автомобиля непосредственно в поле зрения водителя.

Информацию о стандартной комплектации и дополнительном оборудовании Вы можете найти на стр. 104 и далее. Данные о расходе топлива и выбросах CO<sub>2</sub> приведены на стр. 96.

<sup>1</sup>Обратите внимание: ни одна система не отменяет законов физики. Системы могут оказывать поддержку водителю, но он обязан сохранять ответственность и внимательность при движении.

<sup>2</sup>Правовую информацию и указания по использованию Вы найдете на стр. 109.





03



04 | 05



06



01



02



03

- 01\_ Фоновая подсветка: три предустановленных цветовых режима создают индивидуальную и расслабленную атмосферу.
- 02\_ Спортивная или комфортная подвеска с системой регулирования жесткости амортизаторов: выбор динамичного или комфортного режима настроек амортизаторов; настройка через систему Audi drive select.
- 03\_ Keyless-Entry: система дистанционной электронной идентификации ключей с функцией сенсорного открывания и закрывания крышки или двери багажного отделения.
- 04\_ Панорамная крыша: система люков с электроприводом для наполнения пространства салона светом и улучшения внутреннего климата.
- 05\_ Дизайн-пакет Titan Black Audi exclusive <sup>2,3</sup> расставляет эксклюзивные черные акценты.

Информацию о стандартной комплектации и дополнительном оборудовании Вы можете найти на стр. 104 и далее. Данные о расходе топлива и выбросах CO<sub>2</sub> приведены на стр. 96.

<sup>1</sup> Правовую информацию и указания по использованию Вы найдете на стр. 109.

<sup>2</sup> Предложение компании quattro GmbH.

<sup>3</sup> Информацию о сроках поставки Вы можете получить у официальных дилеров Audi Вашего региона.



04



05

# Неординарнее.

## Благодаря комплектации Audi A4 design и дизайн-пакету Audi design selection

В Audi A4 достаточно пространства для воплощения собственных идей. В варианте отделки Audi A4 design Вы получаете возможность расставить яркие акценты, отражающие Вашу индивидуальность. Сделайте неординарный автомобиль еще более неординарным. В этом Вам поможет дизайн-пакет Audi design selection, предлагающий эстетически привлекательные варианты сочетания особых материалов и расцветок для оформления салона автомобиля. Наши дизайнеры скомбинировали изысканные декоративные вставки с высококачественной кожей в отделке сидений, дополненной эффектной контрастной строчкой.

Информацию о стандартной комплектации и дополнительном оборудовании Вы можете найти на стр. 104 и далее. Данные о расходе топлива и выбросах CO<sub>2</sub> приведены на стр. 96.

<sup>1</sup> Обратите внимание на рекомендации по выбору колесных дисков, приведенные на стр. 100.



**01\_ Вариант отделки Audi A4 design.** Среди прочего, с легкосплавными дисками дизайна «10 спиц Crystal»; задний диффузор матового черного цвета (Titan Black); алюминиевые вставки в ручках дверей; другие отличительные детали интерьера.

**02\_ Audi design selection.** Среди прочего, отделка сидений кожей Feinnappa коричневого цвета (cedar brown), по выбору серого (rock grey) или бежевого (atlas beige) цвета, с контрастными швами и кантом; кожаный руль многофункциональный plus, дизайн «3 спицы», с хромированными накладками; опциональные декоративные вставки из серого дуба (oak natural grey).

**03\_ Audi design selection.** Элементы интерьера из искусственной кожи коричневого цвета (cedar brown), с контрастными серыми (rock grey) швами; легкосплавные диски, дизайн «10 спиц Dynamic», частично полированные<sup>1</sup>.

Другие яркие особенности — на сайте [www.audi.com](http://www.audi.com).





# С п о р т и в н е е .

## Б л а г о д а р я к о м п л е к т а ц и и A u d i A 4 s p o r t и с п о р т и в н о м у п а к е т у S l i n e

Остановив свой выбор на комплектации Audi A4 sport Вы продемонстрируете свою спортивную — во всех отношениях — суть. Это возможно сделать, используя детали, выразительно подчеркивающие темперамент Вашего Audi A4 и с первого взгляда заявляющие о его великолепных технических характеристиках. Еще больше ярких акцентов поможет расставить спортивный пакет S line, усиливающий спортивный характер автомобиля.

**01\_ Спортивный пакет S line.** Среди прочего, спортивные передние сидения с тиснением S; отделка сидений S line из кожи Feinnappa серого цвета (rotor grey), на выбор черного цвета; салон, передняя панель и отделка потолка черного цвета; спортивный кожаный руль S line многофункциональный plus, дизайн «3 спицы»; декоративные вставки из матового алюминия; педали и площадка для левой ноги водителя из нержавеющей стали. **02\_ Спортивный пакет S line.** Легкосплавные диски, дизайн «5 двойных спиц Star» (S-дизайн). **03\_ Вариант отделки A4 sport.** Среди прочего, с легкосплавными дисками дизайна «5 спиц Y»; матовая серая (Twilight Grey) решетка радиатора; черные матовые (Titan Black) решетки боковых воздухозаборников; дополнительные отличительные детали в интерьере. Другие яркие особенности — на сайте [www.audi.com](http://www.audi.com).



03





04

01\_ Среди прочего, окрашенные в цвет кузова боковые накладки порогов.  
 02\_ Накладки на пороги впереди, алюминий, с логотипом S и подсветкой.  
 03\_ Серый (Twilight Grey) матовый диффузор; вставки в заднем бампере (в виде решетки с сотами). 04\_ Серая (Twilight Grey) матовая решетка радиатора, хромированные планки; черные матовые (Titan Black) решетки боковых воздухозаборников с хромированными накладками.  
 Другие яркие особенности — на сайте [www.audi.com](http://www.audi.com).

# Выразительнее.

## Благодаря пакету внешней отделки S line

Подчеркните спортивный характер Вашего Audi A4 и придайте ему еще больше спортивных черт. С помощью пакета внешней отделки S line вы можете привнести в динамичные линии автомобиля еще более захватывающую ноту и расставить особые акценты, используя необычные детали.



O1

**O1\_** Отделка салона кожей Feinnappa Audi exclusive (пакет 1), со спортивными передними сиденьями, цвет черный/коричневый (cognac brown/black); отделка органов управления кожей Audi exclusive черного цвета с контрастными коричневыми швами (cognac brown); декоративные вставки «черный рояльный лак» (piano finish black); вставки в отделке дверей из материала Alcantara черного цвета; коврики Audi exclusive, защитный кант и строчка черного цвета, декоративная отделка коричневого цвета (cognac brown). **O2\_** Audi A4 Avant с индивидуальным покрытием кузова Audi exclusive, цвет синий, перламутр (Sprint Blue); легкосплавные диски Audi Sport, дизайн «10 спиц V», полированные <sup>1</sup>; дизайн-пакет Titan Black Audi exclusive.

Пакет отделки Audi exclusive является предложением компании quattro GmbH. Данные о расходе топлива и выбросах CO<sub>2</sub> приведены на стр. 96.

<sup>1</sup> Обратите внимание на рекомендации по выбору колесных дисков, приведенные на стр. 100. <sup>2</sup> Информацию о сроках поставки Вы можете получить у официальных дилеров Audi Вашего региона.



# Неповторимее.

## Благодаря Audi exclusive

Сделайте Ваш Audi A4 уникальным — таким же неповторимым, как Вы сами — с помощью программы Audi exclusive, позволяющей подобрать изысканные декоративные вставки, цвет кожаной отделки и индивидуальную окраску кузова из широкого ассортимента предлагаемых расцветок. Именно так, как Вы хотите.

02

03

04

05

06

07

08

01



09

10



# Великолепный вид

Выберите цвет лакокрасочного покрытия, который Вам больше всего по душе. При этом Вы можете быть уверены в исключительном качестве, ведь на Ваш автомобиль нанесут четыре слоя краски. Для того чтобы обеспечить не только блистательный внешний вид, но и защиту Вашего Audi от неблагоприятных погодных условий и естественного износа. На весь срок, пока существует автомобиль.

**01\_** Коричневый, металлик (Argus Brown)    **02\_** Зеленый, металлик (Gotland Green)  
**03\_** Красный, металлик (Matador Red)    **04\_** Красный, металлик (Tango Red)  
**05\_** Серый, металлик (Manhattan Grey)    **06\_** Серый, перламутр (Daytona Grey)  
**07\_** Серебристый, металлик (Floret Silver)    **08\_** Синий, металлик (Moonlight Blue)  
**09\_** Синий, металлик (Scuba Blue)    **10\_** Индивидуальная окраска кузова Audi exclusive, цвет синий, перламутр (Sprint Blue) <sup>1</sup>

Множество других вариантов окраски кузова — на сайте [www.audi.com](http://www.audi.com).

01

17 дюймов



02

18 дюймов



03

18 дюймов





04

18 дюймов

05

18 дюймов

06

18 дюймов

## Б л е с т я щ и й   в ы х о д

С помощью дисков Audi Вы можете подчеркнуть свой индивидуальный стиль и характер Вашего Audi A4. Выберите свой любимый дизайн, чтобы ярко заявить о себе. Для уверенности на дороге: диски Audi подвергаются особым испытаниям, тщательно проверены и представляют собой продукцию наивысшего качества.

**01\_** 17-дюймовые легкосплавные диски, дизайн «10 спиц Crystal», с серыми контрастными элементами, частично полированные **02\_** 18-дюймовые легкосплавные диски, дизайн «5 спиц Dupatis», с серыми контрастными элементами, частично полированные **03\_** 18-дюймовые легкосплавные диски, дизайн «5 двойных спиц Star» (S-дизайн) **04\_** 18-дюймовые легкосплавные диски, дизайн «5 двойных спиц», с серыми контрастными элементами, частично полированные **05\_** 18-дюймовые легкосплавные диски Audi Sport, дизайн «5 рукавов Pylon», черные матовые, полированные **06\_** 18-дюймовые легкосплавные диски Audi Sport, дизайн «5 рукавов Turbine», с имитацией магния, полированные <sup>1,2,3,4</sup>

Множество других вариантов дисков — на сайте [www.audi.com](http://www.audi.com).

# К а ч е с т в е н н о е .

## Б л а г о д а р я к о ж а н о й и т к а н е в о й о т д е л к е

В автомобиле Audi Вы занимаете особое место. На сиденьях переднего и заднего рядов Вы можете почувствовать эксклюзивный комфорт благодаря высококачественным материалам и первоклассной выделке. Неважно, какую обивку сидений Вы выберете: Ваш выбор всегда будет верным.

Множество других вариантов обивки сидений — на сайте [www.audi.com](http://www.audi.com).

Отделка спортивных передних сидений кожей Feinnappa коричневого цвета (cedar brown), по желанию с поддержкой поясничного отдела позвоночника, с пневморегулировкой и функцией массажа (на фото изображен вариант Audi design selection)

Ткань Concept черного цвета

Материал Alcantara/кожа серого цвета (rock grey)  
С контрастной строчкой

Кожа Feinnappa бежевого цвета (atlas beige)  
С контрастной строчкой и кантом серого цвета (granite grey)

Индивидуальная обивка кожей Audi exclusive  
Предложение компании quattro GmbH





Отделка спортивных передних сидений кожей Feinпарра серого цвета (rotor grey), по желанию с поддержкой поясничного отдела позвоночника, с пневморегулировкой и функцией массажа (на фото изображен спортивный пакет S line)

Кожа/искусственная кожа, перфорированная, коричневого цвета (nougat brown)

Материал Alcantara/кожа серого цвета (rotor grey)  
С контрастной строчкой

Кожа Feinпарра черного цвета  
С контрастной строчкой

# Изысканнее.

Благодаря декоративным вставкам

Серебристый aluminium Ellipse

Матовый aluminium

Aluminium Trimaran

Создание эксклюзивной атмосферы — вопрос стиля. Вашего стиля. Который Вы можете совершенствовать вплоть до мельчайших деталей. Расставьте акценты с помощью декоративных вставок. Почувствуйте очарование изысканных материалов: благородные породы дерева, рояльный лак или декоративные вставки из материала aluminium — выберите индивидуальное сочетание, соответствующее Вашему вкусу.

<sup>1</sup> Информацию о сроках поставки Вы можете получить у официальных дилеров Audi Вашего региона. Информацию о стандартной комплектации и дополнительном оборудовании Вы можете найти на стр. 104 и далее. Множество других вариантов декоративных вставок — на сайте [www.audi.com](http://www.audi.com).

**Декоративные вставки с цветным покрытием  
Audi exclusive <sup>1</sup>**

Предложение компании quattro GmbH

Audi exclusive

**Деревянные декоративные вставки  
Audi exclusive**

Предложение компании quattro GmbH

Audi exclusive

# Неповторимы, как Ваша жизнь

Оригинальные аксессуары Audi предоставляют Вам возможность сделать Ваш Audi A4 еще более привлекательным. Вы каждый день будете убеждаться в их высоком качестве. Используйте преимущества оригинальных аксессуаров Audi, которые идеально подходят Вашему автомобилю и покоряют своим великолепным дизайном и высокой функциональностью. Дополнительную информацию об этих и других особенностях Вы можете получить у официального дилера Audi Вашего региона.

- 01\_ **Разделительная решетка** для багажного отделения Audi A4 Avant. Легко крепится за задними сиденьями без необходимости просверливать отверстия.
- 02\_ **Багажник на крышу для перевозки лыж и сноубордов** в новом дизайне от Audi, запираемый и открываемый с обеих сторон. Доступно три размера: 300, 360 и 405 л.
- 03\_ **Информационно-развлекательный монитор Audi Entertainment mobile:** сенсорный экран с диагональю 10 дюймов обеспечит наилучшие развлечения и отличное качество изображения.
- 04\_ **Корпуса внешних зеркал заднего вида** из высококачественного карбона, который привлекает к себе внимание и к тому же уменьшает вес конструкции.
- 05\_ **Детское сиденье Audi youngster plus** сочетает в себе безопасность и высокий уровень комфорта. Предназначено для маленьких пассажиров весом от 15 до 36 кг (примерно от 4 до 12 лет).
- 06\_ **Легкосплавные диски**, размер 8,5 J x 19, дизайн «5 рукавов Sidus», обеспечивают динамичный внешний вид.



Дополнительную информацию можно получить в каталоге аксессуаров Audi A4, на сайте [www.audi.com](http://www.audi.com) или у официального дилера Audi Вашего региона.

Данные о расходе топлива и выбросах CO<sub>2</sub> приведены на стр. 96.

01



02



03



04



92 | 93

05



06



# Притягательная сила Audi A4. Подробности онлайн

Откройте для себя мир нового Audi A4. Больше информации, больше индивидуальности и больше эксклюзивности. Теперь на [www.audi.com](http://www.audi.com).



Отсканируйте QR-код с помощью смартфона или планшета и откройте для себя мир A4.





www.audi.com

Welcome to the World of Audi

Unternehmensbereich Audi Audi

**Audi Corporate Website**  
 Tradition and vision with Vorsprung durch Technik.

**Vorsprung durch Technik**  
 The history of 80+ years. Intelligent products and solutions.

**Audi Motorsport**  
 Thrilling races via live streams and fascinating background information.

**Models, products and services**

Whether sporty, luxurious or compact: discover the diversity of the Audi models and let the innovative products win you over.

**Current information for customers**

Dear Sir/Madam,  
In the affected markets, you can find all information about the recall campaign for diesel exhaust gas EA189 Q304 directly on your national Audi website.

Europe  Germany

**Careers at Audi**

Developing talents, sharing ideas, introducing innovations.

Contact: Newsletter:

Imprint: Legal

Audi Social Media

© 2018 AUDI AG. All rights reserved.

Модель	Audi A4 1.4 TFSI (150 л. с.)				Audi A4 2.0 TFSI (249 л. с.)		Audi A4 2.0 TFSI quattro (249 л. с.)	
Тип двигателя	Рядный 4-цилиндровый бензиновый двигатель с непосредственным впрыском топлива и турбонаддувом				Рядный 4-цилиндровый бензиновый двигатель с непосредственным впрыском топлива, турбонаддувом и системой регулирования подъема клапанов Audi valvelift		Рядный 4-цилиндровый бензиновый двигатель с непосредственным впрыском топлива, турбонаддувом и системой регулирования подъема клапанов Audi valvelift	
Рабочий объем, см <sup>3</sup> (клапанов на цилиндр)	1395 (4)				1984 (4)		1984 (4)	
Макс. мощность <sup>2</sup> , л. с. при об/мин	150/5000–6000				249/5000–6000		249/5000–6000	
Макс. крутящий момент, Н·м при об/мин	250/1500–3500				370/1600–4500		370/1600–4500	
<b>Трансмиссия</b>								
Привод	Передний привод				Передний привод		Постоянный полный привод quattro	
Коробка передач	6-ступенчатая механическая [7-ступенчатая S tronic]				[7-ступенчатая S tronic]		[7-ступенчатая S tronic]	
<b>Масса и объем</b>	<b>Седан</b>				<b>Седан</b>		<b>Седан</b>	
	<b>Avant</b>				<b>Avant</b>		<b>Avant</b>	
Снаряженная масса <sup>3</sup> , кг	1395	[1450]	1445	[1490]	[1505]	[1575]	[1585]	[1615]
Разрешенная полная масса, кг	1890	[1945]	1960	[2005]	[2000]	[2090]	[2080]	[2130]
Разрешенная нагрузка на крышу/на фаркоп, кг	90/80	[90/80]	90/80	[90/80]	[90/80]	[90/80]	[90/80]	[90/80]
Разрешенная масса буксируемого прицепа <sup>4</sup> , кг								
не оборудованного тормозами	690	[720]	720	[740]	[750]	[750]	[750]	[750]
при уклоне 12 %	1400	[1500]	1400	[1500]	[1700]	[1700]	[1700]	[1700]
при уклоне 8 %	1600	[1700]	1600	[1700]	[1900]	[1900]	[1900]	[1900]
Объем топливного бака, л	54	[54]	54	[54]	[54]	[54]	[58]	[58]
<b>Динамические характеристики и расход <sup>6</sup></b>								
Максимальная скорость, км/ч	210 <sup>7</sup>	[210] <sup>7</sup>	210 <sup>7</sup>	[210] <sup>7</sup>	[250] <sup>7</sup>	[250] <sup>7</sup>	[250] <sup>7</sup>	[250] <sup>7</sup>
Время разгона 0–100 км/ч, с	8,7	[8,5]	9,0	[8,9]	[6,3]	[6,5]	[5,8]	[6,0]
Вид топлива	Бензин с октановым числом не ниже 95 <sup>8</sup>				Бензин с октановым числом не ниже 95 <sup>8</sup>		Бензин с октановым числом не ниже 95 <sup>8</sup>	
Расход топлива <sup>10,11</sup> , л/100 км								
городской цикл	7,0–6,6 <sup>12</sup>	[7,1–6,4 <sup>12</sup> ]	7,3–6,8 <sup>12</sup>	[7,2–6,7 <sup>12</sup> ]	[7,4]	[7,6–7,5]	[7,9–7,7]	[7,9–7,7]
загородный цикл	4,8–4,3 <sup>12</sup>	[4,7–4,1 <sup>12</sup> ]	5,0–4,5 <sup>12</sup>	[4,8–4,3 <sup>12</sup> ]	[5,0–4,7]	[5,2–4,9]	[5,4–5,0]	[5,5–5,1]
комбинированный цикл	5,5–5,1 <sup>12</sup>	[5,6–4,9 <sup>12</sup> ]	5,8–5,3 <sup>12</sup>	[5,7–5,2 <sup>12</sup> ]	[5,9–5,7]	[6,1–5,9]	[6,3–5,9]	[6,4–6,1]
Выброс CO <sub>2</sub> <sup>10,11</sup> , г/км								
комбинированный цикл	131–119 <sup>12</sup>	[129–114 <sup>12</sup> ]	139–124 <sup>12</sup>	[131–119 <sup>12</sup> ]	[137–129]	[142–134]	[144–136]	[147–139]
Экологический стандарт	Евро-6	[Евро-6]	Евро-6	[Евро-6]	[Евро-6]	[Евро-6]	[Евро-6]	[Евро-6]

[ ] Данные для автоматической коробки передач S tronic/tiptronic. Пояснения с <sup>1</sup> по <sup>13</sup> даны на стр. 100.



Модель	Audi A4 2.0 TDI (150 л. с.) <sup>1</sup>				Audi A4 2.0 TDI (190 л. с.) <sup>1</sup>				Audi A4 2.0 TDI quattro (190 л. с.) <sup>1</sup>	
Тип двигателя	Рядный 4-цилиндровый дизельный двигатель с системой впрыска Common Rail и турбонаддувом				Рядный 4-цилиндровый дизельный двигатель с системой впрыска Common Rail и турбонаддувом				Рядный 4-цилиндровый дизельный двигатель с системой впрыска Common Rail и турбонаддувом	
Рабочий объем, см <sup>3</sup> (клапанов на цилиндр)	1968 (4)				1968 (4)				1968 (4)	
Макс. мощность <sup>2</sup> , л. с. при об/мин	150/3250–4200				190/3800–4200				190/3800–4200	
Макс. крутящий момент, Н·м при об/мин	320/1500–3250				400/1750–3000				400/1750–3000	
<b>Трансмиссия</b>										
Привод	Передний привод				Передний привод				Постоянный полный привод quattro	
Коробка передач	6-ступенчатая механическая [7-ступенчатая S tronic]				6-ступенчатая механическая [7-ступенчатая S tronic]				[7-ступенчатая S tronic]	
<b>Масса и объем</b>										
	<b>Седан</b>		<b>Avant</b>		<b>Седан</b>		<b>Avant</b>		<b>Седан</b>	<b>Avant</b>
Снаряженная масса <sup>3</sup> , кг	1505	[1540]	1550	[1600]	1525	[1555]	1590	[1605]	[1650]	[1690]
Разрешенная полная масса, кг	2030	[2065]	2095	[2145]	2045	[2075]	2130	[2145]	[2160]	[2220]
Разрешенная нагрузка на крышу/на фаркоп, кг	90/80	[90/80]	90/80	[90/80]	90/80	[90/80]	90/80	[90/80]	[90/80]	[90/80]
Разрешенная масса буксируемого прицепа <sup>5,5</sup> , кг										
не оборудованного тормозами	750	[750]	750	[750]	750	[750]	750	[750]	[750]	[750]
при уклоне 12 %	1700	[1700]	1700	[1700]	1700	[1700]	1700	[1700]	[1800]	[1800]
при уклоне 8 %	1900	[1900]	1900	[1900]	1900	[1900]	1900	[1900]	[2000]	[2000]
Объем топливного бака, л	40/54 <sup>5</sup>	[40/54 <sup>5</sup> ]	40/54 <sup>5</sup>	[40/54 <sup>5</sup> ]	40/54 <sup>5</sup>	[40/54 <sup>5</sup> ]	40/54 <sup>5</sup>	[40/54 <sup>5</sup> ]	[58]	[58]
<b>Динамические характеристики и расход<sup>6</sup></b>										
Максимальная скорость, км/ч	221	[219]	215	[213]	240	[237]	235	[231]	[235]	[230]
Время разгона 0–100 км/ч, с	8,9	[8,7]	9,2	[9,0]	7,7	[7,7]	7,9	[7,9]	[7,2]	[7,4]
Вид топлива	Дизельное топливо с ультранизким содержанием серы <sup>9</sup>				Дизельное топливо с ультранизким содержанием серы <sup>9</sup>				Дизельное топливо с ультранизким содержанием серы <sup>9</sup>	
Расход топлива <sup>10,11</sup> , л/100 км										
городской цикл	5,0–4,6	[5,1–4,8]	5,1–4,8	[5,2–4,9]	5,4–5,1	[5,0–4,8]	5,4–5,1	[5,0–4,9]	[5,3–5,1]	[5,4–5,2]
загородный цикл	3,9–3,4	[3,9–3,6]	4,0–3,6	[4,0–3,7]	4,1–3,8	[3,9–3,7]	4,1–3,9	[4,1–3,8]	[4,3–4,0]	[4,4–4,1]
комбинированный цикл	4,2–3,8	[4,3–4,0]	4,3–4,0	[4,4–4,1]	4,5–4,3	[4,3–4,1]	4,6–4,4	[4,4–4,2]	[4,6–4,4]	[4,7–4,5]
Выброс CO <sub>2</sub> <sup>10,11</sup> , г/км										
комбинированный цикл	111–99	[112–104]	116–104	[115–106]	118–111	[113–107]	121–114	[116–109]	[121–114]	[123–116]
Экологический стандарт	Евро-6	[Евро-6]	Евро-6	[Евро-6]	Евро-6	[Евро-6]	Евро-6	[Евро-6]	[Евро-6]	[Евро-6]

## Технические характеристики

<b>Модель</b>	<b>A4 2.0 TFSI allroad quattro (249 л. с.)</b>
Тип двигателя	Рядный 4-цилиндровый бензиновый двигатель с непосредственным впрыском топлива, турбонаддувом и системой регулирования подъема клапанов Audi valvelift
Рабочий объем, см <sup>3</sup> (клапанов на цилиндр)	1984 (4)
Макс. мощность <sup>2</sup> , л. с. при об/мин	249/5000–6000
Макс. крутящий момент, Н·м при об/мин	370/1600–4500
<b>Трансмиссия</b>	
Привод	Постоянный полный привод quattro
Коробка передач	[7-ступенчатая S tronic]
<b>Масса и объем</b>	
Снаряженная масса <sup>3</sup> , кг	[1655]
Разрешенная полная масса, кг	[2170]
Разрешенная нагрузка на крышу/на фаркоп, кг	[90/80]
Разрешенная масса буксируемого прицепа <sup>4</sup> , кг не оборудованного тормозами при уклоне 12 % при уклоне 8 %	[750] [1700] [1900]
Объем топливного бака, л	[58]
<b>Динамические характеристики и расход <sup>6</sup></b>	
Максимальная скорость, км/ч	[246]
Время разгона 0–100 км/ч, с	[6,1]
Вид топлива	Бензин с октановым числом не ниже 95 <sup>8</sup>
Расход топлива <sup>10,11</sup> , л/100 км городской цикл загородный цикл комбинированный цикл	[8,2–7,9] [5,9–5,6] [6,7–6,4]
Выброс CO <sub>2</sub> <sup>10,11</sup> , г/км комбинированный цикл	[154–147]
Экологический стандарт	[Евро-6]

[ ] Данные для автоматической коробки передач S tronic/tiptronic. Пояснения с <sup>1</sup> по <sup>13</sup> даны на стр. 100.

<b>Модель</b>	
<b>S4 3.0 TFSI quattro (354 л. с.)</b>	
Тип двигателя	Рядный 4-цилиндровый бензиновый двигатель с непосредственным впрыском топлива и турбонаддувом
Рабочий объем, см <sup>3</sup> (клапанов на цилиндр)	2995 (4)
Макс. мощность <sup>2</sup> , л. с. при об/мин	354/5400–6400
Макс. крутящий момент, Н·м при об/мин	500/1370–4500
<b>Трансмиссия</b>	
Привод	Постоянный полный привод quattro
Коробка передач	[8-ступенчатая tiptronic]
<b>Масса и объем</b>	
Снаряженная масса <sup>3</sup> , кг	[1705]
Разрешенная полная масса, кг	[2200]
Разрешенная нагрузка на крышу/на фаркоп, кг	[90/80]
Разрешенная масса буксируемого прицепа <sup>4</sup> , кг не оборудованного тормозами при уклоне 12 % при уклоне 8 %	[750] [1900] [2100]
Объем топливного бака, л	[58]
<b>Динамические характеристики и расход <sup>6</sup></b>	
Максимальная скорость, км/ч	[250] <sup>7</sup>
Время разгона 0–100 км/ч, с	[4,7]
Вид топлива	Бензин с октановым числом не ниже 95 <sup>8</sup>
Расход топлива <sup>10, 11</sup> , л/100 км городской цикл загородный цикл комбинированный цикл	[9,9–9,8] [6,1–5,9] [7,5–7,3]
Выброс CO <sub>2</sub> <sup>10, 11</sup> , г/км комбинированный цикл	[170–166]
Экологический стандарт	[Евро-6]

## Пояснения

- <sup>1</sup> При необходимости долива AdBlue®<sup>13</sup> на дисплее в комбинации приборов появляется соответствующее сообщение. Долив присадки AdBlue в специальный бачок рекомендуется производить у дилера Audi.
- <sup>2</sup> Указанное значение было рассчитано по предписанной технологии (согласно Правилу ЕЭК ООН R85 в действующей редакции).
- <sup>3</sup> Снаряженная масса автомобиля учитывает вес водителя (75 кг) и заполненного на 90 % топливного бака, рассчитывается согласно Регламенту ЕС 1230/2012 в действующей редакции. После установки дополнительного оборудования снаряженная масса автомобиля и коэффициент аэродинамического сопротивления могут увеличиться, а грузоподъемность и максимальная скорость соответственно уменьшиться.
- <sup>4</sup> С увеличением высоты над уровнем моря неизбежно снижается мощность двигателя. На каждую 1 000 м высоты из разрешенной массы автопоезда (разрешенная масса прицепа + разрешенная полная масса автомобиля) необходимо вычесть 10 %. Значение разрешенной массы буксируемого прицепа действительно при использовании тягово-сцепного устройства, установленного заводом-изготовителем. При эксплуатации автомобиля с тягово-сцепным устройством в коммерческих целях может потребоваться установка тахографа.
- <sup>5</sup> Дополнительное оборудование по заказу.
- <sup>6</sup> Данные о расходе топлива и выбросах CO<sub>2</sub> зависят от используемых шин/дисков.
- <sup>7</sup> Ограничена электроникой.
- <sup>8</sup> Рекомендуется использовать неэтилированный бензин с октановым числом 95 с низким содержанием серы в соответствии с нормой DIN EN 228. При его отсутствии допускается использовать неэтилированный бензин с октановым числом 91 с низким содержанием серы, согласно DIN EN 228, при этом наблюдается некоторое снижение мощности. Допускается использование неэтилированного бензина с октановым числом 95 с максимальной долей этанола 10 % (E10). Данные о расходе топлива приведены для бензина с октановым числом 95 согласно 692/2008/ЕС.
- <sup>9</sup> Рекомендуется использовать дизельное топливо с ультранизким содержанием серы в соответствии со стандартом DIN EN 590. При его отсутствии разрешается заправлять автомобиль дизельным топливом, соответствующим стандарту DIN EN 590.
- <sup>10</sup> Указанные значения были рассчитаны по предписанной технологии. Данные не относятся к отдельно взятому автомобилю и не являются частью коммерческого предложения. Они служат исключительно для сравнения различных моделей.
- <sup>11</sup> Расход топлива и выброс CO<sub>2</sub> конкретного автомобиля зависят не только от эффективности использования топлива, но и от манеры вождения и других, не имеющих отношения к технике факторов. Газ CO<sub>2</sub> вызывает в атмосфере парниковый эффект и способствует потеплению климата на планете.
- <sup>12</sup> В сочетании с шинами с оптимизированным сопротивлением качению.
- <sup>13</sup> Зарегистрированная марка Объединения автомобильной промышленности Германии (VDA).

## Важное указание

**Особенности колесных дисков:** полированные или частично полированные диски не рекомендуется использовать в зимних дорожных условиях. Поверхность диска по своим производственным характеристикам не обладает достаточной антикоррозийной устойчивостью и под воздействием противообледенительных химических реагентов, распределяемых на дорогах в зимнее время, и тому подобных веществ может быть повреждена без возможности восстановления.

## Классификация параметров шин

В таблице приведена классификация шин различного размера для Audi A4, A4 Avant, A4 allroad quattro, Audi S4 и S4 Avant по топливной эффективности, сцеплению на мокрой поверхности и уровню шума при качении.

	Размерность шин	Топливная эффективность	Сцепление на мокрой поверхности	Уровень шума при качении	
Летние шины	195/65 R 16	B	A	72	
	205/60 R 16	C-B	B	72-70	
	225/50 R 17	C-B	B-A	72-69	 - 
	225/55 R 17	C	A	70	
	245/40 R 18	E-C	B-A	72-70	 - 
	245/45 R 18	C-E	A	71	
	245/35 R 19	E	B-A	73-67	 - 
	245/40 R 19	E	A	72	

Заказ одной шины невозможен. Информацию об ассортименте шин в конкретной стране Вы можете получить у официального дилера Audi Вашего региона.

Комплектация седана Audi A4 на иллюстрациях (стр. 2–43):

Окраска кузова: коричневый, металлик (Argus Brown).

Колеса: дюймовые легкосплавные диски, дизайн «10 спиц Dynamic», частично полированные <sup>16</sup>.

Обивка сидений: спортивные передние сиденья с отделкой из кожи Feinnappa коричневого цвета (cedar brown) с контрастной строчкой и кантом серого цвета (granite grey).

Декоративные вставки: дуб, цвет: серый.

Дополнительное оснащение: пакет отделки салона Audi design selection, пакет внешней отделки S line.

Комплектация Audi A4 Avant на иллюстрациях (стр. 2–43):

Окраска кузова: серый, перламутр (Daytona Grey).

Колеса: легкосплавные диски, дизайн «5 двойных спиц Star» (S-дизайн).

Обивка сидений: спортивные передние сиденья с отделкой из кожи Feinnappa серого цвета (rotor grey) с контрастной строчкой серого цвета (rock grey).

Декоративные вставки: матовый aluminium.

Дополнительное оснащение: спортивный пакет S line, пакет внешней отделки S line.

Комплектация Audi A4 allroad quattro на иллюстрациях (стр. 44–57):

Окраска кузова: зеленый, металлик (Gotland Green).

Колеса: легкосплавные диски, дизайн «5 двойных спиц Dynamic».

Обивка сидений: спортивные передние сиденья с отделкой из кожи Feinnappa бежевого цвета (atlas beige) с контрастной строчкой серого цвета (granite grey).

Декоративные вставки: aluminium Trimaran.

Комплектация седана Audi S4 на иллюстрациях (стр. 58–71):

Окраска кузова: синий, металлик (Navarra Blue).

Колеса: легкосплавные диски, дизайн «5 спиц V» (S-дизайн), с серыми контрастными элементами, частично полированные <sup>16</sup>.

Обивка сидений: спортивные передние сиденья S с отделкой из кожи Feinnappa серого цвета (rotor grey) с контрастной строчкой цвета антрацит (anthracite).

Декоративные вставки: черный «рояльный лак».

Дополнительное оснащение: тормозные суппорты окрашены в красный цвет.

Комплектация Audi S4 Avant на иллюстрациях (стр. 58–71):

Окраска кузова: красный, перламутр (Misano Red).

Колеса: легкосплавные диски, дизайн «5 двойных спиц Star» (S-дизайн)

Обивка сидений: спортивные передние сиденья с отделкой из материала Alcantara/кожи черного цвета с контрастной строчкой серого цвета (rock grey).

Декоративные вставки: Carbon Atlas.

Дополнительное оснащение: тормозные суппорты окрашены в черный цвет.

### Audi A4

Размеры указаны в миллиметрах

Габаритные размеры указаны для автомобиля без нагрузки. Объем багажного отделения <sup>1</sup>: 480/965 л (второе значение: при сложенной спинке заднего сиденья и загрузке до задней полки).

Диаметр разворота: примерно 11,6 м.

\*Максимальная высота от подушки сиденья до потолка. \*\* Ширина на уровне локтей.

\*\*\* Ширина на уровне плеч. \*\*\*\* Высота автомобиля с антенной на крыше составляет 1430 мм.

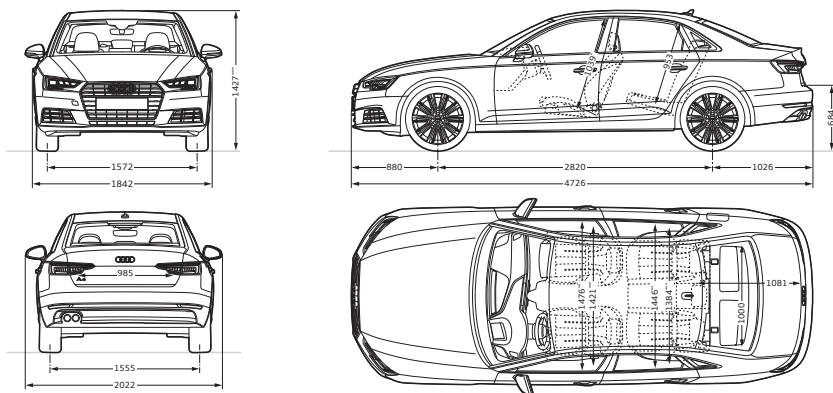

### Audi A4 Avant

Размеры указаны в миллиметрах

Габаритные размеры указаны для автомобиля без нагрузки. Объем багажного отделения <sup>1</sup>: 505/1510 л (второе значение: при сложенной спинке заднего сиденья и загрузке до задней полки).

Диаметр разворота: примерно 11,6 м.

\*Максимальная высота от подушки сиденья до потолка. \*\* Ширина на уровне локтей.

\*\*\* Ширина на уровне плеч. \*\*\*\* Высота автомобиля с антенной на крыше составляет 1459 мм.

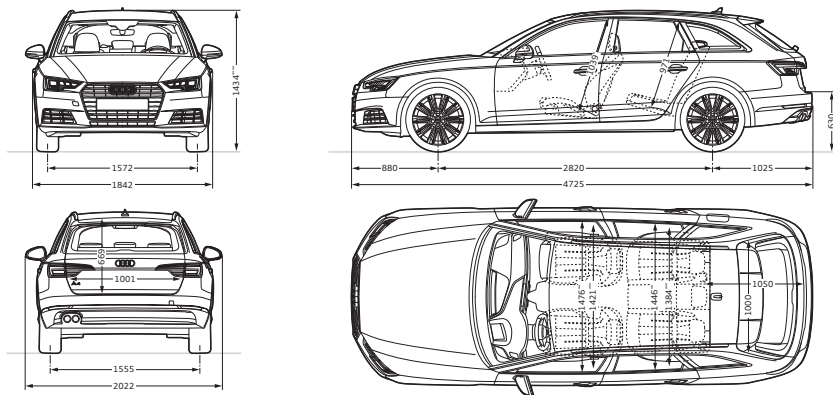

### Audi A4 allroad quattro

Размеры указаны в миллиметрах

Габаритные размеры указаны для автомобиля без нагрузки. Объем багажного отделения <sup>1</sup>: 505/1510 л (второе значение: при сложенной спинке заднего сиденья и загрузке до задней полки).

Диаметр разворота: примерно 11,6 м.

\*Максимальная высота от подушки сиденья до потолка. \*\* Ширина на уровне локтей.

\*\*\* Ширина на уровне плеч.

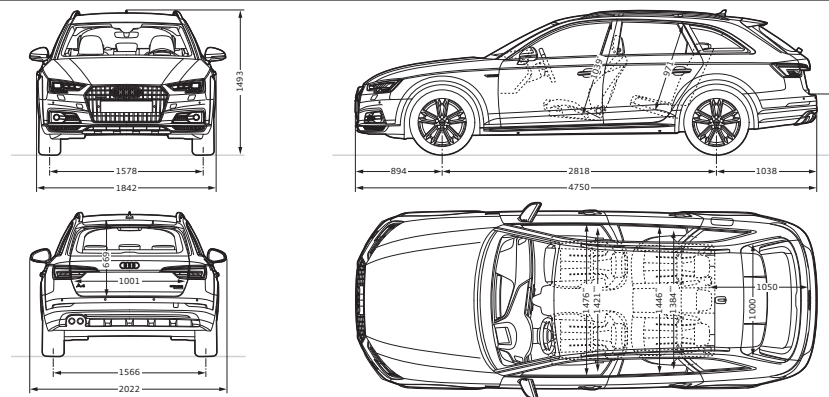

<sup>1</sup>Технические характеристики приведены для базовой модели, без специфических требований для отдельных рынков сбыта и без дополнительного оборудования.

**Audi S4**

Размеры указаны в миллиметрах

Габаритные размеры указаны для автомобиля без нагрузки. Объем багажного отделения <sup>1</sup>: 480/965 л (второе значение: при сложенной спинке заднего сиденья и загрузке до задней полки).

Диаметр разворота: примерно 11,6 м.

\* Максимальная высота от подушки сиденья до потолка. \*\* Ширина на уровне локтей.

\*\*\* Ширина на уровне плеч. \*\*\*\* Высота автомобиля с антенной на крыше составляет 1407 мм.

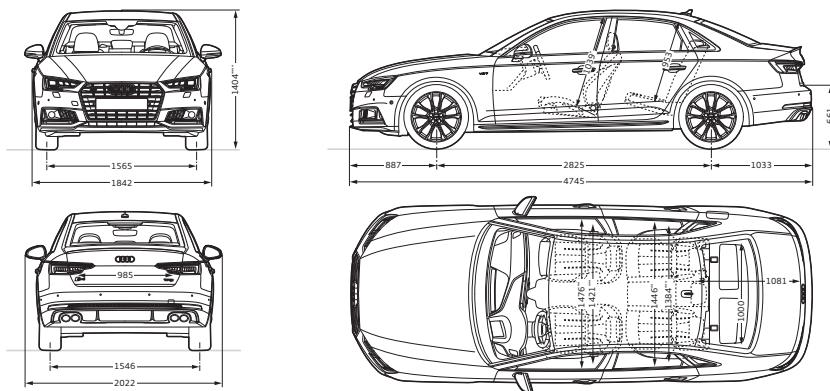
**Audi S4 Avant**

Размеры указаны в миллиметрах

Габаритные размеры указаны для автомобиля без нагрузки. Объем багажного отделения <sup>1</sup>: 505/1510 л (второе значение: при сложенной спинке заднего сиденья и загрузке до задней полки).

Диаметр разворота: примерно 11,6 м.

\* Максимальная высота от подушки сиденья до потолка. \*\* Ширина на уровне локтей.

\*\*\* Ширина на уровне плеч. \*\*\*\* Высота автомобиля с антенной на крыше составляет 1437 мм.

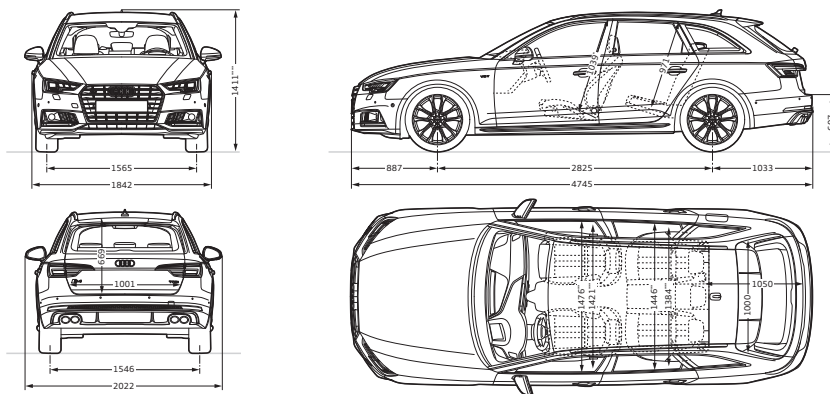

	A4 design	A4 sport	A4 allroad quattro	S4
<b>Варианты комплектации и пакеты отделки</b>				
Пакет отделки салона Audi design selection	■	–	–	–
Спортивный пакет S line	–	■	–	–
Пакет внешней отделки S line	■	■	–	–
<b>Окраска кузова, неметаллик</b>				
Белый (Ibis White)	□	□	□	□
Черный (Brilliant Black)	□	□	□	□
<b>Окраска кузова, металл</b>				
Белый, металл (Glacier White)	■	■	■	■
Серебристый, металл (Floret Silver)	■	■	■	■
Серебристый, металл (Cuvée Silver)	■	■	■	–
Серый, металл (Manhattan Grey)	■	■	■	■
Серый, металл (Monsoon Grey)	■	■	■	–
Зеленый, металл (Gotland Green)	■	■	■	■
Коричневый, металл (Argus Brown)	■	■	■	–
Синий, металл (Moonlight Blue)	■	■	■	–
Синий, металл (Scuba Blue)	■	■	■	–
Синий, металл (Navarra Blue)	–	–	–	■
Черный, металл (Mythos Black)	■	■	■	■
Красный, металл (Matador Red)	■	■	■	–
Красный, металл (Tango Red)	■	■	■	■
<b>Окраска кузова, перламутр</b>				
Серый перламутр (Daytona Grey) <sup>1</sup>	■	■	–	■
Красный, перламутр (Misano Red)	–	–	–	■
<b>Индивидуальная окраска кузова</b>				
Индивидуальная окраска кузова Audi exclusive <sup>2</sup>	■	■	■	■

	A4 design	A4 sport	A4 allroad quattro	S4
<b>Контрастная/полная окраска кузова</b>				
Матовый серый цвет (Structure Gray)	–	–	□	–
Полная окраска кузова	–	–	■	–
<b>Диски</b>				
17-дюймовые легкосплавные диски, дизайн «5 рукавов Aero», с серыми контрастными элементами, частично полированные <sup>3</sup>	□	■	–	–
17-дюймовые легкосплавные диски, дизайн «5 спиц Y»	–	□	–	–
17-дюймовые легкосплавные диски, дизайн «5 параллельных спиц»	■	■	–	–
17-дюймовые легкосплавные диски, дизайн «5 рукавов Star»	■	■	–	–
17-дюймовые легкосплавные диски, дизайн «10 спиц Crystal»	□	–	–	–
17-дюймовые кованые диски, дизайн «10 спиц»	■	■	–	–
17-дюймовые легкосплавные диски, многоспицевые	–	–	□	–
17-дюймовые легкосплавные диски, дизайн «5 параллельных спиц V»	–	–	■	–
18-дюймовые легкосплавные диски, дизайн «5 параллельных спиц Dynamic»	–	–	■	–
18-дюймовые легкосплавные диски, дизайн «5 спиц V», с серыми контрастными элементами, частично полированные <sup>3</sup>	–	–	■	–
18-дюймовые легкосплавные диски, дизайн «20 спиц Dynamic», с серыми контрастными элементами, частично полированные <sup>3</sup>	■	■	–	–
18-дюймовые легкосплавные диски Audi Sport, дизайн «5 двойных спиц» <sup>2</sup>	■	■	–	–

	A4 design	A4 sport	A4 allroad quattro	S4
18-дюймовые легкосплавные диски Audi Sport, дизайн «5 двойных спиц», с серыми контрастными элементами, частично полированные <sup>3</sup>	■	■	■	■
18-дюймовые легкосплавные диски Audi Sport, дизайн «5 рукавов Pylon», черные матовые, полированные <sup>2, 3</sup>	■	■	–	–
18-дюймовые легкосплавные диски, дизайн «10 спиц Dynamic», частично полированные <sup>3</sup>	■ <sup>4</sup>	■	–	–
18-дюймовые легкосплавные диски, дизайн «10 спиц V»	■	■	–	–
18-дюймовые легкосплавные диски Audi Sport, дизайн «10 спиц Y» <sup>2</sup>	■	■	–	–
18-дюймовые легкосплавные диски, дизайн «5 двойных спиц Star» (S-дизайн)	–	■ <sup>5</sup>	–	□
18-дюймовые легкосплавные диски Audi Sport, дизайн «5 рукавов Turbine», с имитацией магния, полированные <sup>2, 3, 6, 7</sup>	■	■	–	–
18-дюймовые легкосплавные диски Audi Sport, дизайн «5 рукавов Turbine», с имитацией магния, полированные <sup>2, 3, 7</sup>	–	–	■	–
16-дюймовые зимние кованые диски с полноразмерными колпаками <sup>8</sup>	■	■	–	–



	A4 design	A4 sport	A4 allroad quattro	S4
17-дюймовые зимние легкосплавные диски, дизайн «5 параллельных спиц» <sup>8</sup>	■	■	—	—
17-дюймовые зимние легкосплавные диски, дизайн «5 параллельных спиц V» <sup>8</sup>	—	—	■	—
18-дюймовые зимние легкосплавные диски, дизайн «10 спиц V» <sup>8</sup>	■	■	—	■
18-дюймовые зимние легкосплавные диски, дизайн «10 спиц V» <sup>9</sup>	■	■	—	—
18-дюймовые зимние легкосплавные диски, дизайн «5 двойных спиц Star» (S-дизайн) <sup>9</sup>	—	■ <sup>5</sup>	—	■
Колесные болты с защитой	■	■	■	■
Комплект для ремонта шин	□	□	□	□
Компактное запасное колесо	■	■	—	■
Компактное запасное колесо (складное) с компрессором	—	—	■	—
Датчик контроля давления в шинах	□	□	□	□
Комплект инструментов	□	□	□	□
Домкрат	■	■	■	■
<b>Сиденья</b>				
Стандартные передние сиденья	□	—	□	—
Спортивные передние сиденья	■	□	■	□
Спортивные передние сиденья S	—	■ <sup>5</sup>	—	■
<b>Обивка для стандартных передних сидений</b>				
Ткань Concept черного цвета	□	—	—	—
Ткань Concept серого цвета (rock grey)	□	—	—	—
Кожа/искусственная кожа черного цвета	■	■	■	—
Кожа/искусственная кожа коричневого цвета (nougat brown)	■	■	■	—

	A4 design	A4 sport	A4 allroad quattro	S4
Кожа/искусственная кожа серого цвета (rock grey)	■	■	■	—
Кожа/искусственная кожа бежевого цвета (atlas beige)	■	■	■	—
Кожа Milano черного цвета	■	—	■	—
Кожа Milano коричневого цвета (nougat brown)	■	—	■	—
Кожа Milano серого цвета (rock grey)	■	—	■	—
Кожа Milano бежевого цвета (atlas beige)	■	—	■	—
<b>Обивка спортивных передних сидений</b>				
Кожа/искусственная кожа черного цвета	■	■	—	—
Кожа/искусственная кожа, коричневого цвета (nougat brown)	■	■	—	—
Кожа/искусственная кожа, серого цвета (rock grey)	■	■	■	■
Кожа/искусственная кожа, перфорированная, черного цвета <sup>10</sup>	■	■	■	—
Кожа/искусственная кожа, перфорированная, коричневого цвета (nougat brown)	■	■	■	—
Кожа/искусственная кожа, перфорированная, серого цвета (rock grey) <sup>10</sup>	■	■	■	—
Материал Alcantara/кожа черного цвета	■	■	■	—
Материал Alcantara/кожа серого цвета (rock grey)	■	■	■	—
Материал Alcantara/кожа серого цвета (rock grey) с контрастной строчкой	■ <sup>11</sup>	—	■	—
Материал Alcantara/кожа серого цвета (rotor grey) с контрастной строчкой	—	■ <sup>5</sup>	—	□
Материал Alcantara/кожа черного цвета с контрастной строчкой	—	■ <sup>5</sup>	—	□
Материал Alcantara/кожа бежевого цвета (atlas beige) с контрастной строчкой	■ <sup>11</sup>	—	■	—

	A4 design	A4 sport	A4 allroad quattro	S4
Кожа Milano черного цвета	■	■	■	■
Кожа Milano коричневого цвета (nougat brown)	■	■	■	■
Кожа Milano серого цвета (rock grey)	■	■	■	■
Кожа Milano бежевого цвета (atlas beige)	■	■	■	■
Кожа Milano, перфорированная, черного цвета <sup>10</sup>	■	■	■	■
Кожа Feinnappa серого цвета (rock grey) с контрастной строчкой и кантом	■ <sup>11</sup>	—	■	—
Кожа Feinnappa бежевого цвета (atlas beige) с контрастной строчкой и кантом	■ <sup>11</sup>	—	■	—
Кожа Feinnappa коричневого цвета (cedar brown) с контрастной строчкой и кантом	■ <sup>11</sup>	—	■	—
Кожа Feinnappa серого цвета (rotor grey) с контрастной строчкой	—	■ <sup>5</sup>	—	■
Кожа Feinnappa черного цвета с контрастной строчкой	—	■ <sup>5</sup>	—	■
Обивка кожей Audi exclusive <sup>2</sup>	■	■	■	■
<b>Обивка для спортивных передних сидений S</b>				
Кожа Feinnappa черного цвета с контрастной строчкой	—	■	—	■
Кожа Feinnappa серого цвета (rotor grey) с контрастной строчкой	—	■	—	■
Кожа Feinnappa красного цвета (magma red) с контрастной строчкой	—	—	—	■
<b>Пакеты отделки интерьера кожей</b>				
Элементы отделки салона из искусственной кожи	■	■	■	■
Отделка интерьера кожей Feinnappa Audi exclusive <sup>2</sup> (пакет 1)	■	■	■	■
Расширенный комплект кожаной отделки Audi exclusive <sup>2, 12</sup>	■	■	■	■
Дополнительные элементы сидений Audi exclusive соответствуют цвету отделки <sup>2, 12</sup>	■	■	■	■
Покрытие спинок сидений Audi exclusive соответствует цвету отделки <sup>2, 12</sup>	■	■	■	■

	A4 design	A4 sport	A4 allroad quattro	S4
<b>Обеспечение комфорта сидений</b>				
Передние сиденья с ручной регулировкой	<input type="checkbox"/>	<input type="checkbox"/>	<input type="checkbox"/>	<input type="checkbox"/>
Сиденье водителя с электрической регулировкой	<input checked="" type="checkbox"/>	<input checked="" type="checkbox"/>	<input checked="" type="checkbox"/>	<input type="checkbox"/>
Передние сиденья с электрической регулировкой	<input checked="" type="checkbox"/>	<input checked="" type="checkbox"/>	<input checked="" type="checkbox"/>	<input type="checkbox"/>
Передние сиденья с электрической регулировкой и функцией памяти для сиденья водителя	<input checked="" type="checkbox"/>	<input checked="" type="checkbox"/>	<input checked="" type="checkbox"/>	<input checked="" type="checkbox"/>
Опора поясничного отдела с регулировкой в 4 направлениях	<input checked="" type="checkbox"/>	<input checked="" type="checkbox"/>	<input checked="" type="checkbox"/>	<input type="checkbox"/>
Опора поясничного отдела с пневморегулировкой и функцией массажа	<input checked="" type="checkbox"/>	<input checked="" type="checkbox"/>	<input checked="" type="checkbox"/>	<input checked="" type="checkbox"/>
Регулируемые подголовники для передних сидений	<input checked="" type="checkbox"/>	<input checked="" type="checkbox"/>	<input checked="" type="checkbox"/>	<input checked="" type="checkbox"/>
Комфортный разделительный подлокотник впереди	<input checked="" type="checkbox"/>	<input checked="" type="checkbox"/>	<input checked="" type="checkbox"/>	<input checked="" type="checkbox"/>
Передний центральный подлокотник	<input type="checkbox"/>	<input type="checkbox"/>	<input type="checkbox"/>	<input type="checkbox"/>
Подогрев передних сидений	<input checked="" type="checkbox"/>	<input checked="" type="checkbox"/>	<input checked="" type="checkbox"/>	<input checked="" type="checkbox"/>
Подогрев передних и задних сидений	<input checked="" type="checkbox"/>	<input checked="" type="checkbox"/>	<input checked="" type="checkbox"/>	<input checked="" type="checkbox"/>
Передние сиденья с функцией вентиляции <sup>13</sup>	<input checked="" type="checkbox"/>	<input checked="" type="checkbox"/>	<input checked="" type="checkbox"/>	<input checked="" type="checkbox"/>
<b>Задние сиденья</b>				
Спинка заднего сиденья, складывающаяся <sup>14</sup>	<input checked="" type="checkbox"/>	<input checked="" type="checkbox"/>	<input type="checkbox"/>	<input type="checkbox"/>
<b>Обивка потолка</b>				
Обивка потолка тканью бежевого (atlas beige) или серого (titan grey) цвета (соответствует цвету отделки)	<input type="checkbox"/>	<input type="checkbox"/>	<input type="checkbox"/>	<input type="checkbox"/>
Обивка потолка тканью черного цвета	<input type="checkbox"/>	<input checked="" type="checkbox"/>	<input type="checkbox"/>	<input type="checkbox"/>
<b>Декоративные вставки</b>				
Micrometallic silver	<input type="checkbox"/>	<input type="checkbox"/>	<input type="checkbox"/>	<input type="checkbox"/>
Серебристый aluminium Ellipse	<input type="checkbox"/>	<input type="checkbox"/>	<input checked="" type="checkbox"/>	<input type="checkbox"/>

	A4 design	A4 sport	A4 allroad quattro	S4
Матовый aluminium	<input type="checkbox"/>	<input checked="" type="checkbox"/>	<input type="checkbox"/>	<input type="checkbox"/>
Aluminium Trimarane	<input checked="" type="checkbox"/>	<input type="checkbox"/>	<input checked="" type="checkbox"/>	<input type="checkbox"/>
Carbon Atlas	<input type="checkbox"/>	<input type="checkbox"/>	<input type="checkbox"/>	<input checked="" type="checkbox"/>
Орех темно-коричневого цвета	<input checked="" type="checkbox"/>	<input checked="" type="checkbox"/>	<input checked="" type="checkbox"/>	<input type="checkbox"/>
Дуб серого цвета	<input checked="" type="checkbox"/>	<input type="checkbox"/>	<input checked="" type="checkbox"/>	<input type="checkbox"/>
Черный рояльный лак <sup>2</sup>	<input checked="" type="checkbox"/>	<input checked="" type="checkbox"/>	<input checked="" type="checkbox"/>	<input checked="" type="checkbox"/>
<b>Декоративные вставки Audi exclusive<sup>2</sup></b>				
Дуб, цвет: сепия (sepia)	<input checked="" type="checkbox"/>	<input checked="" type="checkbox"/>	<input checked="" type="checkbox"/>	<input checked="" type="checkbox"/>
Древесина капа мирта, цвет: коричневый мускат (nutmeg brown)	<input checked="" type="checkbox"/>	<input checked="" type="checkbox"/>	<input checked="" type="checkbox"/>	<input checked="" type="checkbox"/>
Декоративные вставки с цветным покрытием Audi exclusive <sup>7</sup>	<input checked="" type="checkbox"/>	<input checked="" type="checkbox"/>	<input checked="" type="checkbox"/>	<input checked="" type="checkbox"/>
<b>Фары головного света</b>				
Фары Audi Matrix LED, включая светодиодные задние фонари с динамическими указателями поворота	<input checked="" type="checkbox"/>	<input checked="" type="checkbox"/>	<input checked="" type="checkbox"/>	<input checked="" type="checkbox"/>
Светодиодные фары головного света	<input checked="" type="checkbox"/>	<input checked="" type="checkbox"/>	<input checked="" type="checkbox"/>	<input type="checkbox"/>
Светодиодные задние фонари с динамическими указателями поворота	<input checked="" type="checkbox"/>	<input checked="" type="checkbox"/>	<input checked="" type="checkbox"/>	<input checked="" type="checkbox"/>
Фары ксеноновые, бифункциональные	<input type="checkbox"/>	<input type="checkbox"/>	<input type="checkbox"/>	<input type="checkbox"/>
Омыватель фар	<input checked="" type="checkbox"/>	<input checked="" type="checkbox"/>	<input checked="" type="checkbox"/>	<input checked="" type="checkbox"/>
Ассистент переключения дальнего света <sup>16</sup>	<input checked="" type="checkbox"/>	<input checked="" type="checkbox"/>	<input checked="" type="checkbox"/>	<input checked="" type="checkbox"/>
Датчик света и дождя	<input checked="" type="checkbox"/>	<input checked="" type="checkbox"/>	<input checked="" type="checkbox"/>	<input checked="" type="checkbox"/>
Задние фонари	<input type="checkbox"/>	<input type="checkbox"/>	<input type="checkbox"/>	<input type="checkbox"/>
Светодиодные задние фонари	<input checked="" type="checkbox"/>	<input checked="" type="checkbox"/>	<input checked="" type="checkbox"/>	<input type="checkbox"/>
<b>Освещение салона</b>				
Фоновая подсветка салона	<input checked="" type="checkbox"/>	<input checked="" type="checkbox"/>	<input checked="" type="checkbox"/>	<input checked="" type="checkbox"/>
Пакет дополнительного освещения салона	<input checked="" type="checkbox"/>	<input checked="" type="checkbox"/>	<input checked="" type="checkbox"/>	<input checked="" type="checkbox"/>
Освещение салона	<input type="checkbox"/>	<input type="checkbox"/>	<input type="checkbox"/>	<input type="checkbox"/>
<b>Внешняя отделка</b>				
Декоративные насадки выхлопных труб	<input type="checkbox"/>	<input type="checkbox"/>	<input type="checkbox"/>	<input type="checkbox"/>
Обозначение модели/технологии	<input type="checkbox"/>	<input type="checkbox"/>	<input type="checkbox"/>	<input type="checkbox"/>

	A4 design	A4 sport	A4 allroad quattro	S4
Направляющие для багажника на крыше (рейлинги) черного цвета <sup>17</sup>	<input checked="" type="checkbox"/>	<input checked="" type="checkbox"/>	<input type="checkbox"/>	<input checked="" type="checkbox"/>
Рейлинги анодированные <sup>17</sup>	<input type="checkbox"/>	<input type="checkbox"/>	<input checked="" type="checkbox"/>	<input type="checkbox"/>
Задний спойлер на кромке крыши <sup>17</sup>	<input checked="" type="checkbox"/>	<input checked="" type="checkbox"/>	<input checked="" type="checkbox"/>	<input checked="" type="checkbox"/>
Пакет внешней отделки кузова элементами с покрытием aluminium	<input type="checkbox"/>	<input type="checkbox"/>	<input checked="" type="checkbox"/>	<input type="checkbox"/>
Декоративные молдинги черные	<input type="checkbox"/>	<input type="checkbox"/>	<input type="checkbox"/>	<input type="checkbox"/>
Стайлинг-пакет	<input type="checkbox"/>	<input type="checkbox"/>	<input type="checkbox"/>	<input type="checkbox"/>
Черный дизайн-пакет внешней отделки от Audi exclusive (Titan Black) <sup>2,7</sup>	<input checked="" type="checkbox"/>	<input checked="" type="checkbox"/>	<input type="checkbox"/>	<input checked="" type="checkbox"/>
Черные блестящие корпуса внешних зеркал заднего вида Audi exclusive <sup>2,7,18</sup>	<input checked="" type="checkbox"/>	<input checked="" type="checkbox"/>	<input type="checkbox"/>	<input checked="" type="checkbox"/>
<b>Внутренняя отделка</b>				
Коврики впереди	<input type="checkbox"/>	<input type="checkbox"/>	<input type="checkbox"/>	<input type="checkbox"/>
Коврики впереди и сзади	<input checked="" type="checkbox"/>	<input checked="" type="checkbox"/>	<input checked="" type="checkbox"/>	<input checked="" type="checkbox"/>
Коврики Audi exclusive <sup>2</sup>	<input checked="" type="checkbox"/>	<input checked="" type="checkbox"/>	<input checked="" type="checkbox"/>	<input checked="" type="checkbox"/>
Накладки порогов с алюминиевыми вставками	<input type="checkbox"/>	<input type="checkbox"/>	<input type="checkbox"/>	<input type="checkbox"/>
Накладки порогов с алюминиевыми вставками и эмблемой S, с подсветкой	<input checked="" type="checkbox"/>	<input checked="" type="checkbox"/>	<input type="checkbox"/>	<input type="checkbox"/>
Накладки порогов с алюминиевыми вставками, с надписью allroad quattro	<input type="checkbox"/>	<input type="checkbox"/>	<input type="checkbox"/>	<input type="checkbox"/>
Накладки порогов с алюминиевыми вставками и подсветкой	<input type="checkbox"/>	<input type="checkbox"/>	<input type="checkbox"/>	<input type="checkbox"/>
Пакет отделки салона элементами с покрытием aluminium	<input type="checkbox"/>	<input type="checkbox"/>	<input type="checkbox"/>	<input type="checkbox"/>
<b>Рули/органы управления</b>				
Многофункциональный кожаный руль, дизайн «3 спицы»	<input type="checkbox"/>	<input type="checkbox"/>	<input type="checkbox"/>	<input checked="" type="checkbox"/>
Кожаный руль многофункциональный plus, дизайн «3 спицы»	<input checked="" type="checkbox"/>	<input checked="" type="checkbox"/>	<input checked="" type="checkbox"/>	<input type="checkbox"/>
Кожаный руль многофункциональный plus, дизайн «3 спицы», с функцией обогрева	<input checked="" type="checkbox"/>	<input checked="" type="checkbox"/>	<input checked="" type="checkbox"/>	<input checked="" type="checkbox"/>

	A4 design	A4 sport	A4 allroad quattro	S4
Кожаный руль со спортивным контуром, дизайн «3 спицы», со скошенным нижним сегментом, многофункциональный plus	■	■	■	■
Органы управления с отделкой кожей Audi exclusive <sup>2</sup>	■	■	■	■
Комбинированная отделка органов управления материалом Alcantara/кожей Audi exclusive <sup>2</sup>	■	■	■	■
<b>Зеркала</b>				
Внешние зеркала заднего вида со встроенными светодиодными повторителями указателей поворота	□	□	□	□
Внешние зеркала заднего вида с обогревом, включая обогрев форсунок стеклоомывателя	■	■	■	■
Внешние зеркала заднего вида с электроприводом складывания и автоматическим наклоном зеркала на стороне переднего пассажира (опционально с функцией памяти)	■	■	■	■
Внешние зеркала заднего вида с автоматическим затемнением (опционально с функцией памяти)	■	■	■	■
Зеркало заднего вида в салоне с функцией затемнения	□	□	□	□
Внутреннее зеркало заднего вида, без рамки, с автоматическим затемнением	■	■	■	■
<b>Системы люков</b>				
Люк с электроприводом <sup>19</sup>	■	■	—	■
Панорамная крыша <sup>17</sup>	■	■	■	■
<b>Остекление</b>				
Теплозащитное стекло	□	□	□	□
Тонированные стекла, стекла передних дверей с улучшенной шумоизоляцией	■	■	■	■
Стекла передних дверей с улучшенной шумоизоляцией	■	■	■	■
Обогреваемое лобовое стекло	■	■	■	■

	A4 design	A4 sport	A4 allroad quattro	S4
Комфортное лобовое стекло/лобовое стекло с улучшенной шумоизоляцией и беспроводным обогревом	■	■	■	■
Солнцезащитные шторы для стекол в задних дверях	■	■	■	■
Солнцезащитные козырьки	□	□	□	□
Солнцезащитные козырьки, сдвижные	■	■	■	■
<b>Климатические установки</b>				
Климат-контроль	□	□	□	□
Климат-контроль с индивидуальной настройкой для трех зон салона	■	■	■	■
Автономное отопление/вентиляция салона с дистанционным управлением	■	■	■	■
<b>Системы запираия</b>				
HomeLink	■	■	■	■
Сигнализация	■	■	■	■
Подготовка к установке спутниковой поисково-охранной системы <sup>20</sup>	■	■	■	■
Keyless-Entry: система дистанционной электронной идентификации ключей с функцией сенсорного открывания багажника <sup>19</sup>	■	■	—	■
Keyless-Entry: система дистанционной электронной идентификации ключей с функцией сенсорного открывания багажника и электрическим открыванием и закрыванием крышки багажного отделения <sup>17</sup>	■	■	■	■
Автоматически открывающаяся крышка багажника <sup>19</sup>	□	□	—	□
Электропривод крышки багажника <sup>17</sup>	■	■	□	■
Шторка багажного отделения с электроприводом <sup>17</sup>	■	■	□	□
Электронный иммобилайзер	□	□	□	□
<b>Транспортировка и хранение</b>				
Вещевые отделения	□	□	□	□

	A4 design	A4 sport	A4 allroad quattro	S4
Пакет оборудования для крепления багажа (Storage package)	■	■	■	■
Прикуриватель и пепельницы	■	■	■	■
Устройство для размещения и крепления багажа <sup>17</sup>	■	■	■	■
Разделительная сетка <sup>17</sup>	□	□	□	□
Двойной пол багажника <sup>17</sup>	□	□	□	□
Складывающийся коврик багажника <sup>17</sup>	■	■	■	■
Подготовка к установке фаркопа (тягово-сцепного устройства)	■	■	■	■
Фаркоп	■	■	■	■
Тягово-сцепное устройство с ассистентом движения с прицепом <sup>21</sup>	■	■	■	■
<b>Приборы и приборные панели</b>				
Информационная система водителя	□	□	□	—
Информационная система водителя с цветным дисплеем	■	■	■	□
Audi virtual cockpit	■	■	■	■
Проекционный дисплей	■	■	■	■
Функция контроля усталости водителя	□	□	□	□
<b>Радионавигационные системы</b>				
MMI® Radio plus	□	□	□	□
MMI® Navigation	■	■	■	■
MMI® Navigation plus с MMI touch	■	■	■	■
<b>Источники аудио-/видеосигналов</b>				
Цифровой радиотюнер	■	■	■	■
Audi music interface	■	■	■	■

	A4 design	A4 sport	A4 allroad quattro	S4		A4 design	A4 sport	A4 allroad quattro	S4		A4 design	A4 sport	A4 allroad quattro	S4
<b>Акустические системы</b>					Audi active lane assist <sup>21</sup>	■	■	■	■	Тормозные суппорты, красные	-	-	-	■
8 пассивных динамиков	<input type="checkbox"/>	<input type="checkbox"/>	<input type="checkbox"/>	<input type="checkbox"/>	Пакет вспомогательных систем для водителя «Парковка» <sup>21</sup>	■	■	■	■	Электромеханический усилитель рулевого управления	<input type="checkbox"/>	<input type="checkbox"/>	<input type="checkbox"/>	<input type="checkbox"/>
Audi sound system	■	■	■	■	Парковочный автопилот <sup>21</sup>	■	■	■	■	Тормозная система	<input type="checkbox"/>	<input type="checkbox"/>	<input type="checkbox"/>	<input type="checkbox"/>
Аудиосистема Bang & Olufsen Sound System с объемным звучанием	■	■	■	■	Камера заднего вида <sup>21</sup>	■	■	■	■	Дисковые тормоза впереди	<input type="checkbox"/>	<input type="checkbox"/>	<input type="checkbox"/>	<input type="checkbox"/>
<b>Телефон</b>					Парковочный ассистент с датчиками сзади <sup>21</sup>	■	■	■	■	Электромеханический стояночный тормоз	<input type="checkbox"/>	<input type="checkbox"/>	<input type="checkbox"/>	<input type="checkbox"/>
Bluetooth-интерфейс для подключения мобильного телефона	<input type="checkbox"/>	<input type="checkbox"/>	<input type="checkbox"/>	<input type="checkbox"/>	Парковочный ассистент с датчиками впереди и сзади <sup>21</sup>	■	■	■	■	<b>Технологии/безопасность</b>				
Audi phone box <sup>23</sup>	■	■	■	■	<b>Динамика движения/торможение</b>					Антипробуксовочная система (ASR)	<input type="checkbox"/>	<input type="checkbox"/>	<input type="checkbox"/>	<input type="checkbox"/>
Пакет Connectivity <sup>24, 25, 26</sup>	■	■	■	■	Audi drive select	■	■	■	<input type="checkbox"/>	Электронная имитация блокировки межколесного дифференциала (EDL)	<input type="checkbox"/>	<input type="checkbox"/>	<input type="checkbox"/>	<input type="checkbox"/>
<b>mySmartphone</b>					quattro	■	■	<input type="checkbox"/>	<input type="checkbox"/>	Электронная система контроля курсовой устойчивости (ESC)	<input type="checkbox"/>	<input type="checkbox"/>	<input type="checkbox"/>	<input type="checkbox"/>
Audi smartphone interface <sup>26</sup>	■	■	■	■	quattro со спортивным дифференциалом	■ <sup>27</sup>	■ <sup>27</sup>	-	■	Защита от заправки неправильным видом топлива	<input type="checkbox"/>	<input type="checkbox"/>	<input type="checkbox"/>	-
Доступ к языковому управлению на смартфоне <sup>24</sup>	<input type="checkbox"/>	<input type="checkbox"/>	<input type="checkbox"/>	<input type="checkbox"/>	S tronic®	■	■	■	-	Система рекуперации	<input type="checkbox"/>	<input type="checkbox"/>	■	■
<b>Audi connect <sup>22</sup></b>					tiptronic®	■ <sup>27</sup>	■ <sup>27</sup>	■ <sup>27</sup>	<input type="checkbox"/>	Система start-stop	<input type="checkbox"/>	<input type="checkbox"/>	<input type="checkbox"/>	<input type="checkbox"/>
Audi connect	■	■	■	■	Штатная ходовая часть	<input type="checkbox"/>	<input type="checkbox"/>	<input type="checkbox"/>	-	Подушки безопасности	<input type="checkbox"/>	<input type="checkbox"/>	<input type="checkbox"/>	<input type="checkbox"/>
<b>Электронные ассистирующие системы</b>					Ходовая часть с повышенным комфортом с системой регулирования жесткости амортизаторов	■	■	-	-	Боковые подушки безопасности впереди и шторки безопасности	<input type="checkbox"/>	<input type="checkbox"/>	<input type="checkbox"/>	<input type="checkbox"/>
Настраиваемый ограничитель скорости <sup>21</sup>	<input type="checkbox"/>	<input type="checkbox"/>	<input type="checkbox"/>	<input type="checkbox"/>	Dynamic steering: система динамического рулевого управления	■	■	■	■	Боковые подушки безопасности сзади	■	■	■	■
Ограничитель скорости <sup>21</sup>	■	■	■	■	Спортивная подвеска	■	■	-	-	Ремни безопасности	<input type="checkbox"/>	<input type="checkbox"/>	<input type="checkbox"/>	<input type="checkbox"/>
Auto Hold: ассистент предотвращения самопроизвольного движения <sup>21</sup>	■	■	■	■	Спортивная подвеска S	-	-	-	<input type="checkbox"/>	Травмобезопасная рулевая колонка	<input type="checkbox"/>	<input type="checkbox"/>	<input type="checkbox"/>	<input type="checkbox"/>
Пакет вспомогательных систем для водителя «Город» <sup>21</sup>	■	■	■	■	Подвеска с электронным управлением жесткостью амортизаторов	-	-	■	-	Блокировка открывания дверей изнутри	<input type="checkbox"/>	<input type="checkbox"/>	<input type="checkbox"/>	<input type="checkbox"/>
Audi pre sense basic <sup>21</sup>	■	■	■	■	Спортивная подвеска с электронным управлением жесткостью амортизаторов	■	■	-	-	Крепления ISOFIX и якорный ремень Top Tether для установки детского кресла на крайних местах заднего сиденьях	<input type="checkbox"/>	<input type="checkbox"/>	<input type="checkbox"/>	<input type="checkbox"/>
Audi pre sense city <sup>21</sup>	■	■	■	■	Спортивная подвеска S с электронным управлением жесткостью амортизаторов	-	-	-	■	Крепление ISOFIX для установки детского сиденья на сиденье переднего пассажира	■	■	■	■
Audi side assist <sup>21</sup>	■	■	■	■	Передний привод	<input type="checkbox"/>	<input type="checkbox"/>	-	-	Знак аварийной остановки	<input type="checkbox"/>	<input type="checkbox"/>	<input type="checkbox"/>	<input type="checkbox"/>
Ассистент перестроения Audi side assist с функцией Audi pre sense rear <sup>21</sup>	■	■	■	■	6-ступенчатая механическая коробка передач	<input type="checkbox"/>	<input type="checkbox"/>	<input type="checkbox"/>	<sup>7</sup>	-	Аптечка	<input type="checkbox"/>	<input type="checkbox"/>	<input type="checkbox"/>
Система распознавания дорожных знаков на базе камеры <sup>21</sup>	■	■	■	■	Тормозные суппорты, черные	-	-	-	<input type="checkbox"/>					